

# DENON

## STEREO CASSETTE TAPE DECK

# DRM-555

## OPERATING INSTRUCTIONS

## MODE D'EMPLOI

## INSTRUCCIONES DE OPERACION

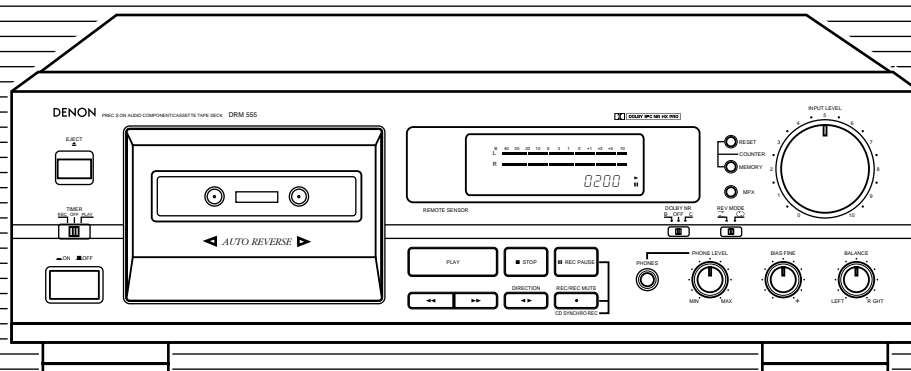

FOR ENGLISH READERS  
POUR LES LECTEURS FRANCAIS  
PARA LECTORES DE ESPAÑOL

PAGE 5 ~ PAGE 16  
PAGE 17 ~ PAGE 28  
PAGINA 29 ~ PAGINA 37

## IMPORTANT TO SAFETY

### WARNING:

**TO PREVENT FIRE OR SHOCK HAZARD, DO NOT EXPOSE THIS APPLIANCE TO RAIN OR MOISTURE.**

### CAUTION:

#### 1. Handle the power supply cord carefully

Do not damage or deform the power supply cord. If it is damaged or deformed, it may cause electric shock or malfunction when used. When removing from wall outlet, be sure to remove by holding the plug attachment and not by pulling the cord.

#### 2. Do not open the top cover

In order to prevent electric shock, do not open the top cover. If problems occur, contact your DENON DEALER.

#### 3. Do not place anything inside

Do not place metal objects or spill liquid inside the cassette tape deck. Electric shock or malfunction may result.

Please, record and retain the Model name and serial number of your set shown on the rating label.

Model No. DRM-555

Serial No. \_\_\_\_\_



### CAUTION

**RISK OF ELECTRIC SHOCK  
DO NOT OPEN**



**CAUTION: TO REDUCE THE RISK OF ELECTRIC SHOCK, DO NOT REMOVE COVER (OR BACK). NO USER-SERVICEABLE PARTS INSIDE. REFER SERVICING TO QUALIFIED SERVICE PERSONNEL.**



The lightning flash with arrowhead symbol, within an equilateral triangle, is intended to alert the user to the presence of uninsulated "dangerous voltage" within the product's enclosure that may be of sufficient magnitude to constitute a risk of electric shock to persons.



The exclamation point within an equilateral triangle is intended to alert the user to the presence of important operating and maintenance (servicing) instructions in the literature accompanying the appliance.

### • FOR U.S.A. & CANADA MODEL ONLY

#### CAUTION

TO PREVENT ELECTRIC SHOCK DO NOT USE THIS (POLARIZED) PLUG WITH AN EXTENSION CORD, RECEPTACLE OR OTHER OUTLET UNLESS THE BLADES CAN BE FULLY INSERTED TO PREVENT BLADE EXPOSURE.

### • POUR LES MODELES AMERICAINS ET CANADIENS UNIQUEMENT

#### ATTENTION

POUR PREVENIR LES CHOCS ELECTRIQUES NE PAS UTILISER CETTE FICHE POLARISEE AVEC UN PROLONGATEUR UNE PRISE DE COURANT OU UNE AUTRE SORTIE DE COURANT, SAUF SI LES LAMES PEUVENT ETRE INSEREES A FOND SANS EN LAISSER AUCUNE PARTIE A DECOUVERT.

This device complies with Part 15 of the FCC Rules. Operation is subject to the following two conditions: (1) This device may not cause harmful interference, and (2) this device must accept any interference received, including interference that may cause undesired operation.

This Class B digital apparatus meets all requirements of the Canadian Interference-Causing Equipment Regulations.

Cet appareil numérique de la classe B respecte toutes les exigences du Règlement sur le matériel brouilleur du Canada.

# SAFETY INSTRUCTIONS

1. Read Instructions – All the safety and operating instructions should be read before the appliance is operated.
2. Retain Instructions – The safety and operating instructions should be retained for future reference.
3. Heed Warnings – All warnings on the appliance and in the operating instructions should be adhered to.
4. Follow Instructions – All operating and use instructions should be followed.
5. Water and Moisture – The appliance should not be used near water – for example, near a bathtub, washbowl, kitchen sink, laundry tub, in a wet basement, or near a swimming pool, and the like.
6. Carts and Stands – The appliance should be used only with a cart or stand that is recommended by the manufacturer.
- 6A. An appliance and cart combination should be moved with care. Quick stops, excessive force, and uneven surfaces may cause the appliance and cart combination to overturn.
7. Wall or Ceiling Mounting – The appliance should be mounted to a wall or ceiling only as recommended by the manufacturer.
8. Ventilation – The appliance should be situated so that its location or position does not interfere with its proper ventilation. For example, the appliance should not be situated on a bed, sofa, rug, or similar surface that may block the ventilation openings; or, placed in a built-in installation, such as a bookcase or cabinet that may impede the flow of air through the ventilation openings.
9. Heat – The appliance should be situated away from heat sources such as radiators, heat registers, stoves, or other appliances (including amplifiers) that produce heat.
10. Power Sources – The appliance should be connected to a power supply only of the type described in the operating instructions or as marked on the appliance.
11. Grounding or Polarization – Precautions should be taken so that the grounding or polarization means of an appliance is not defeated.
12. Power-Cord Protection – Power-supply cords should be routed so that they are not likely to be walked on or pinched by items placed upon or against them, paying particular attention to cords at plugs, convenience receptacles, and the point where they exit from the appliance.
14. Cleaning – The appliance should be cleaned only as recommended by the manufacturer.
15. Power Lines – An outdoor antenna should be located away from power lines.
16. Outdoor Antenna Grounding – If an outside antenna is connected to the receiver, be sure the antenna system is grounded so as to provide some protection against voltage surges and built-up static charges. Article 810 of the National Electrical Code, ANSI/NFPA 70, provides information with regard to proper grounding of the mast and supporting structure, grounding of the lead-in wire to an antenna-discharge unit, size of grounding conductors, location of antenna-discharge unit, connection to grounding electrodes, and requirements for the grounding electrode. See Figure A.
17. Nonuse Periods – The power cord of the appliance should be unplugged from the outlet when left unused for a long period of time.
18. Object and Liquid Entry – Care should be taken so that objects do not fall and liquids are not spilled into the enclosure through openings.
19. Damage Requiring Service – The appliance should be serviced by qualified service personnel when:
  - A. The power-supply cord or the plug has been damaged; or
  - B. Objects have fallen, or liquid has been spilled into the appliance; or
  - C. The appliance has been exposed to rain; or
  - D. The appliance does not appear to operate normally or exhibits a marked change in performance; or
  - E. The appliance has been dropped, or the enclosure damaged.
20. Servicing – The user should not attempt to service the appliance beyond that described in the operating instructions. All other servicing should be referred to qualified service personnel.

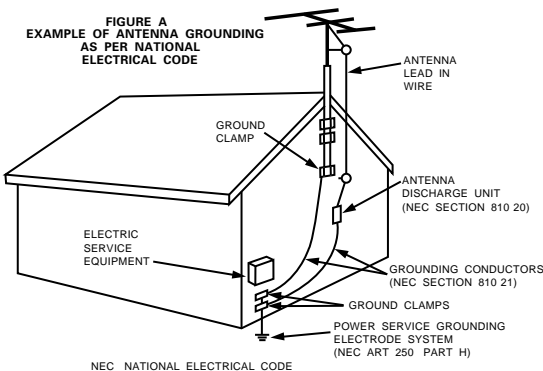

NOTE ON USE / OBSERVATIONS RELATIVES A L'UTILISATION / NOTAS SOBRE EL USO

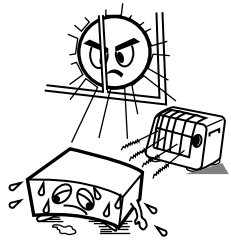

- Avoid high temperatures. Allow for sufficient heat dispersion when installed on a rack.
- Eviter des températures élevées. Tenir compte d'une dispersion de chaleur suffisante lors de l'installation sur une étagère.
- Evite altas temperaturas. Permite la suficiente dispersión del calor cuando está instalado en la consola.



- Keep the set free from moisture, water, and dust.
- Protéger l'appareil contre l'humidité, l'eau et lapoussière.
- Mantenga el equipo libre de humedad, agua y polvo.



- Do not let foreign objects in the set.
- Ne pas laisser des objets étrangers dans l'appareil.
- No deje objetos extraños dentro del equipo.



- Handle the power cord carefully. Hold the plug when unplugging the cord.
- Manipuler le cordon d'alimentation avec précaution. Tenir la prise lors du débranchement du cordon.
- Maneje el cordón de energía con cuidado. Sostenga el enchufe cuando desconecte el cordón de energía.

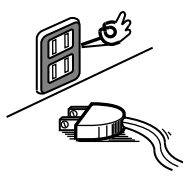

- Unplug the power cord when not using the set for long periods of time.
- Débrancher le cordon d'alimentation lorsque l'appareil n'est pas utilisé pendant de longues périodes.
- Desconecte el cordón de energía cuando no utilice el equipo por mucho tiempo.

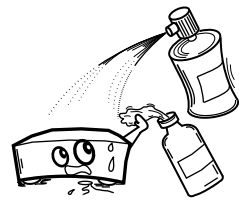

- Do not let insecticides, benzene, and thinner come in contact with the set.
- Ne pas mettre en contact des insecticides, du benzène et un diluant avec l'appareil.
- No permita el contacto de insecticidas, gasolina y diluyentes con el equipo.

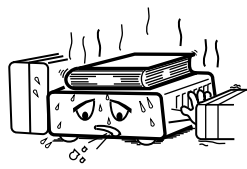

\* (For sets with ventilation holes)

- Do not obstruct the ventilation holes.
- Ne pas obstruer les trous d'aération.
- No obstruya los orificios de ventilación.

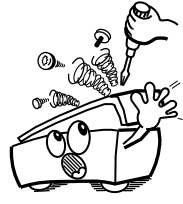

- Never disassemble or modify the set in any way.
- Ne jamais démonter ou modifier l'appareil d'une manière ou d'une autre.
- Nunca desarme o modifique el equipo de ninguna manera.

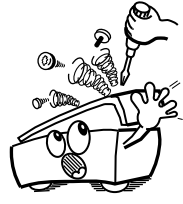

- Never disassemble or modify the set in any way.
- Ne jamais démonter ou modifier l'appareil d'une manière ou d'une autre.
- Nunca desarme o modifique el equipo de ninguna manera.

Thank you very much for purchasing the DENON component stereo cassette tape deck.  
 DENON proudly presents this advanced tape deck to audiophiles and music lovers as a further proof of DENON's non-compromising pursuit of the ultimate in sound quality. The high quality performance and easy operation are certain to provide you with many hours of outstanding listening pleasure.

**— TABLE OF CONTENTS —**

FEATURES .....5  
 CONNECTION .....5  
 NAMES AND FUNCTIONS OF PARTS .....6, 7  
 CASSETTE TAPES .....7  
 AUTOMATIC TAPE SELECTION .....8  
 PLAYBACK .....8, 9  
   MUSIC SEARCH SYSTEM .....9  
 RECORDING .....10  
   PROPER RECORDING LEVEL .....10  
   RECORDING BIAS ADJUSTMENT .....11  
   REC/REC MUTE AND REC PAUSE BUTTON .....11  
 DIMMER ADJUSTMENT .....11  
 SYNCHRONIZED RECORDING FUNCTION .....12  
 TAPE COUNTER AND MEMORY STOP .....13  
 TIMER RECORDING/PLAYBACK .....14  
 DOLBY B AND C NOISE REDUCTION SYSTEM .....15  
 DOLBY HX-PRO HEADROOM EXTENSION SYSTEM .....15  
 MAINTENANCE .....15  
 TROUBLESHOOTING .....16  
 SPECIFICATIONS .....16

**Please check to make sure the following items are included with the main unit in the carton:**

- (1) Operating Instructions .....1
- (2) Connection Cords .....2
- (3) Mini-Plug Cable .....1

**FEATURES**

- Computer Controlled Mechanism
- Dual Power Supply
- Dolby HX-Pro Headroom Extension System
- Dolby B & C Noise Reduction Systems
- Manual Bias Adjustment Control
- Computing Tape Counter with 4-Digit Readout and Memory Stop
- Music Search System
- FL Peak Level Meters
- Auto Tape Selector
- Synchronized Recording
- Timer Play and Timer Recording
- Optional Remote Controllable

**CONNECTION**

- Leave your entire system (including this cassette deck) turned off until all connections between the deck and other components have been completed.

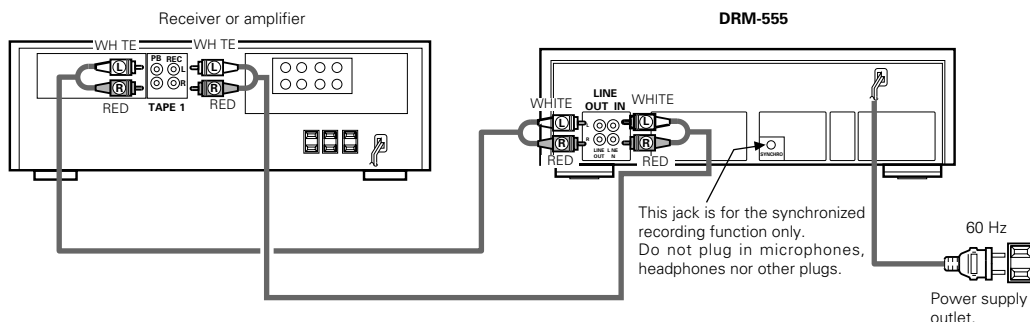

■ **Connecting the Deck to an Amplifier**

- Before connecting the deck to your amplifier, please review your amplifier's instruction manual.
- Use the white plugs for the left channel and red plugs for the right channel.

■ **Tape Dubbing**

- Many stereo amplifiers and receivers have tape dubbing circuitry so that tape duplication can be performed between two or more tape decks. Review your amplifier's instruction manual for a full explanation of this mode of operation.

■ **Connecting Headphones**

To listen through headphones, plug your headphones into the PHONES jack.

■ **Installation Precautions**

If the deck is placed near an amplifier, TV or tuner, noise (induced hum) or beat interference may result, especially during FM or AM reception. If this occurs, place the deck further away from other components or reorient its position.

**Caution:**

A mechanical sound is heard the first time the power switch is set to "ON" after the power cord is plugged into an outlet. This is the sound of the cassette mechanism being set to the proper operating state, and is normal. (When using an AC outlet on a receiver or amplifier, used an "UNSWITCHED" outlet.)

NAMES AND FUNCTIONS OF PARTS

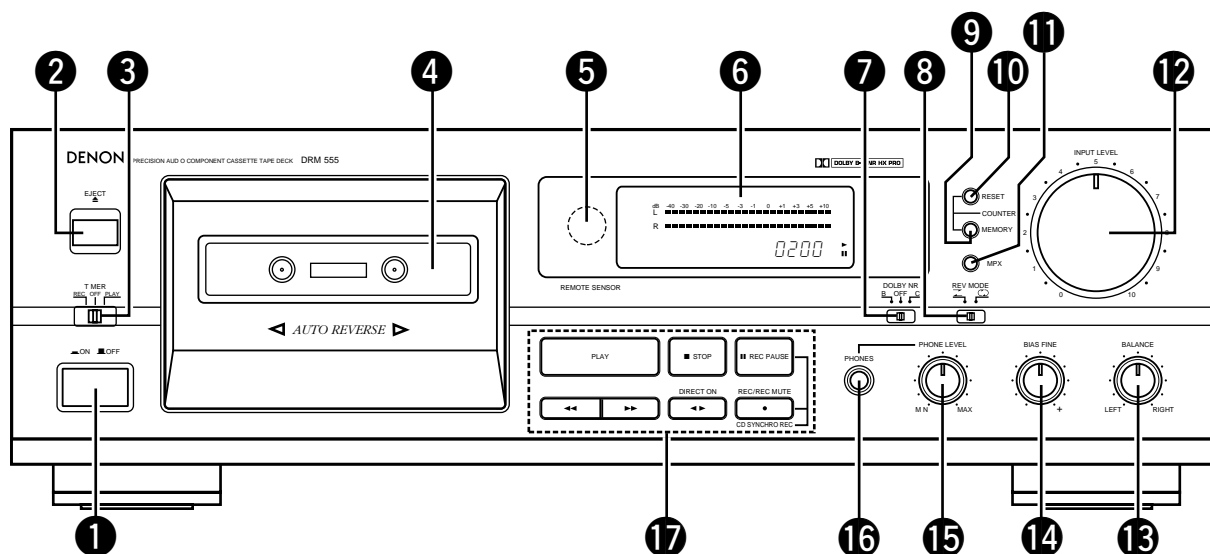

- 1 Power Operation Switch (ON OFF)**
  - Press once to turn the power to deck on, and once more to turn the power off.
  - The deck remains in a stand-by (non-operative) mode for approximately 2 seconds after it is switched on.
- 2 Eject Button (EJECT ▲)**
  - Press this button to open the cassette compartment cover. When the tape is running, press the Stop button (■ STOP) first to stop tape transport, then press the Eject button (EJECT ▲).
- 3 Timer Switch (TIMER)**
  - This switch is provided for use with an optional audio timer for unattended recording or morning-alarm playback.
  - For non-timer operation, this switch should be set in the "OFF" position. See page 14.
- 4 Cassette Compartment Cover**
  - If the cover is not closed completely, the tape transport buttons will remain inoperative.
- 5 Remote Sensor (REMOTE SENSOR)**
  - With the cassette deck the remote control unit is not included.
  - Each of "Play, Fast Forward, Fast Rewind, Stop, Rec Pause and Rec/Rec Mute" functions can be remote controlled with wireless handset of the receiver (DRA Series receivers). For details refer to the DRA Series operating instructions.

**Caution:**  
Whenever the Power Operation switch is in the OFF state, the apparatus is still connected on AC line voltage. Please be sure to unplug the cord when you leave home for, say, a vacation.

- 6 Display**
- 7 Dolby NR Switch (DOLBY NR)**
  - To record or playback tapes with Dolby B or C-type noise reduction, set this switch to "B" or "C". Turn it "OFF" when not using the Dolby NR system.
- 8 Reverse Mode Switch (REV. MODE)**
  - Select the type of tape transport. The reverse mode can be set to (one side), (continuous playback).

- 9 Counter Memory Button (MEMORY)**
  - When this button is pressed during forward tape travel (▶), fast rewinding (◀◀) will stop automatically at the tape counter position "0000".
  - When this button is pressed during reverse tape travel (◀), fast forwarding (▶▶) will stop automatically at the tape counter position "0000". See page 13.
- 10 Counter Reset Button (RESET)**
  - Press this button to reset the tape counter to zero.
- 11 MPX Filter Button (MPX)**
  - The MPX Filter button (MPX) should be used to prevent interference with the Dolby NR circuit when making Dolby NR encoded recordings of FM stereo programs.
  - When making Dolby NR encoded recordings from any program source other than FM stereo, leave this button in the "OFF" position.
- 12 Input Level Control (INPUT LEVEL)**
  - This knob adjusts the recording input level. It affects the level in both channels. See page 10.
- 13 Balance Control (BALANCE)**
  - This is the knob to adjust the recording level balance between the left and right channels. Turn it counter-clockwise to reduce the right channel's level and clockwise to reduce the left channel's. Usually, put the knob at the center click position.
- 14 Bias Fine Control (BIAS FINE)**

(For Normal, CrO<sub>2</sub> and Metal tape)

  - Use this control to fine-adjust the bias. Standard bias is obtained at the center click-stop position. See page 11.
- 15 Phone Level Control (PHONE LEVEL)**
  - Head phone output level is adjusted by this knob. The levels in the left and right channels can be changed simultaneously.
- 16 Headphone Jack (PHONES)**
  - For private music enjoyment without disturbing others, or for monitoring a recording, a headphone set may be connected to this jack. Use a headphone with an impedance rating of 8 to 1200 Ω/ohms.

**17** Tape Transport Buttons

PLAY	Play Button	Press to playback tape.
■ STOP	Stop Button	Press to stop the tape in any mode.
◀◀	Fast Rewind Button	Press for fast rewind.
▶▶	Fast Forward Button	Press for fast forwarding.
●	Rec/Rec Mute Button	Press the Rec/Rec Mute button (REC/REC MUTE) (●) and Play button (PLAY) simultaneously to start recording. If only the Rec/Rec Mute button (REC/REC MUTE) (●) is pressed, the deck enters the recording pause mode. Pressing this button in the recording pause mode will start Auto Rec Mute, and a 5-second silent space is recorded onto the tape.
REC PAUSE	Rec Pause Button	Press this button to enter the recording pause mode from the recording or recording mute mode. This button can only be used during recording.
◀▶	Direction Button	Changes the tape transport direction from forward "▶" to reverse "◀", and vice versa.

**6** Display

- Indicators with an encircled number light up when the corresponding button is pressed.

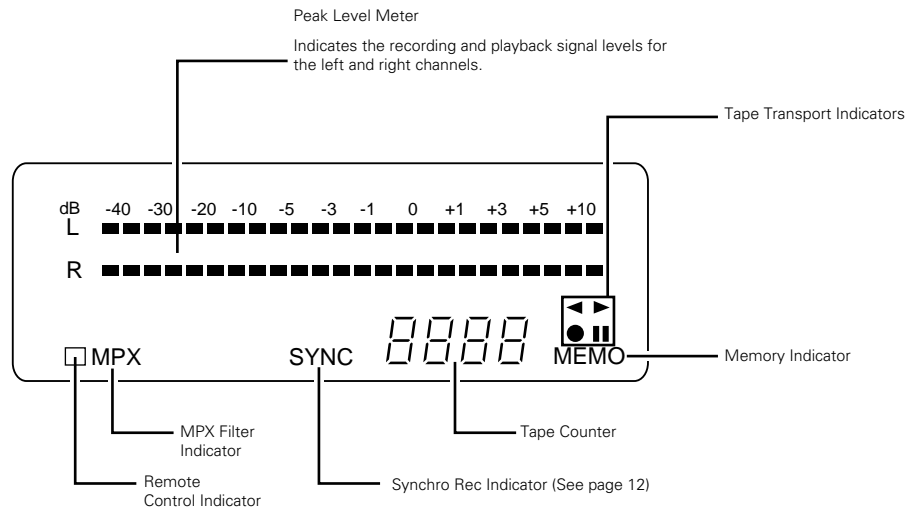

**CASSETTE TAPES**

■ Handling Precautions

- C-120 cassette tapes
- C-120 cassette tapes are not recommended as they use a very thin tape base which may become tangled around the capstan or pinch roller.
- Tape Slack
- Before putting a tape into the deck, take up any slack with a pencil or your finger tip. This precaution prevents the tape from becoming entangled around the capstan or pinch roller.

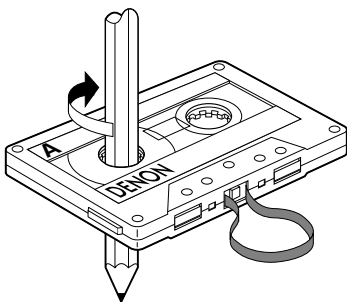

■ Storage Precautions

- Do not store cassette tapes in a place where they will be subject to:
  - Extremely high temperature or excessive moisture
  - Excessive dust
  - Direct sunlight
  - Magnetic fields (near TV sets or speakers)
- To eliminate tape slack, store your cassettes in cassette cases with hub stops

■ Accidental Erasure Prevention

- All cassettes have erasure prevention tabs for each side. To protect valuable recordings from accidental or inadvertent erasure, remove the tab for the appropriate side with a screwdriver or another tool.
- To record on a tape whose erasure prevention tabs have been removed, cover the tab holes with adhesive tape.

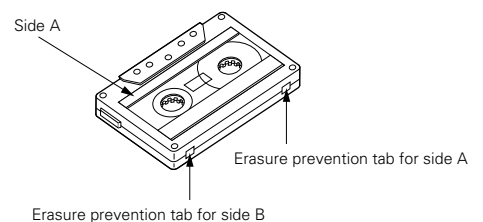

## AUTOMATIC TAPE SELECTION

This Stereo Cassette Deck contains an automatic tape selector which automatically selects the optimum bias and equalization for the tape in use. This is accomplished by detection of the tape type detection holes in the cassette housing.

- If a tape without tape type detection holes is used, the deck will be set for normal tapes.

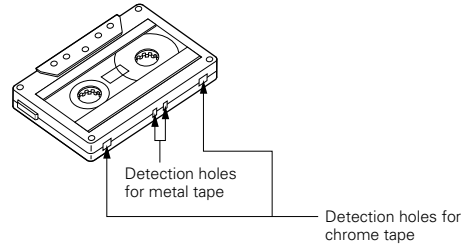

## PLAYBACK

- Switch on your amplifier or receiver.
- Set the Tape Monitor switch on your amplifier or receiver to the TAPE position.
- The numbers in the illustration below depict the order in which operation steps are carried out.

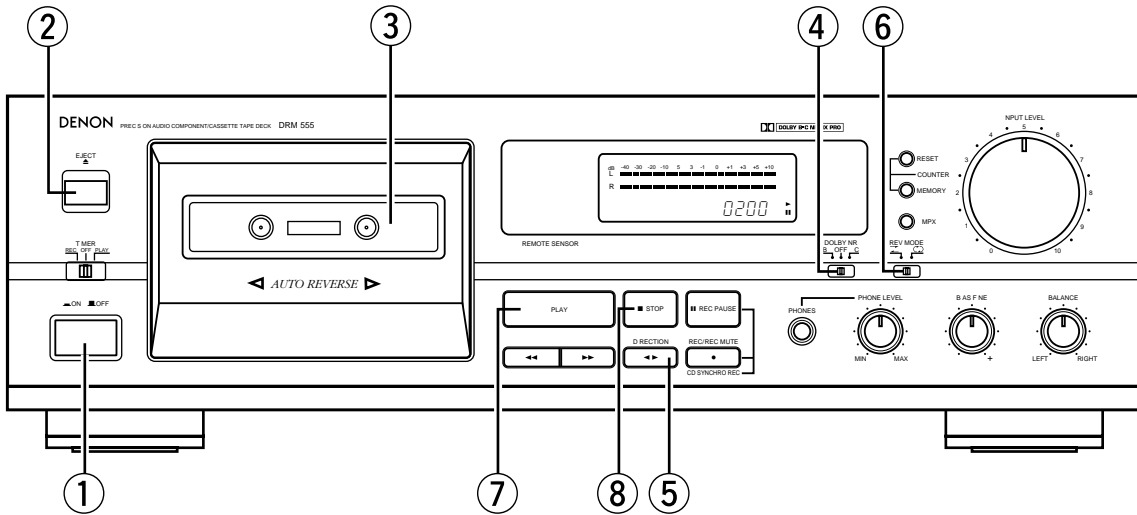

- ① Press the Power Operation switch to the **ON** position.
- ② Press the Eject button (EJECT ▲) to open the cassette compartment cover.
- ③ Load the cassette tape and close the cassette compartment cover.
- ④ When listening to a tape that has been recorded with Dolby noise reduction, set the Dolby NR switch (DOLBY NR) to match the system used at the time of recording.

- ⑤ Press the Direction button (◀▶) to select the direction of tape transport.

Transport Direction	Indicator
Forward	▶
Reverse	◀





- ⑥ Select the type of tape transport with the Reverse Mode switch (REV. MODE).



Mode	Switch position
To listen to one side only	
To listen to repeat playback of both sides	

■ MUSIC SEARCH SYSTEM

The music search system detects blank sections (lasting for at least 4 seconds) between selections in order to locate the beginning of selections in the forward or reverse direction.

- To advance from the current selection to the beginning of the next selection (CUE):  
 Press the Play button (PLAY), and press the Fast Forward button (▶▶) when the tape is travelling in the forward (▷) direction.  
 Press the Play button (PLAY), and press the Fast Rewind button (◀◀) when the tape is travelling in the reverse (◁) direction.  
 The tape transport indicator flashes.  
 The deck will skip the rest of the current selection and automatically resume play from the beginning of the next selection.
- To repeat playback from the beginning of the current selection (REVIEW):  
 Press the Play button (PLAY), and press the Fast Rewind button (◀◀) when the tape is travelling in the forward (▷) direction.  
 Press the Play button (PLAY), and press the Fast Forward button (▶▶) when the tape is travelling in the reverse (◁) direction.  
 The tape transport indicator flashes.  
 The deck will rewind the tape to the beginning of the current selection and automatically resume play from that point.  
 This is very convenient for repeating playback of the current selection.

- Press the Play button (PLAY) to begin playback.
- Press the Stop button (■ STOP) to stop the playback.
  - In the continuous playback mode (Reverse Mode switch (REV. MODE) set to ), playback of both tape sides will be repeated 5 times and then stop automatically.
  - If different types of Dolby noise reduction are used for record and playback, playback response will be adversely effected.
  - When power is turned off during tape transport, it may not be possible to remove the cassette by pressing the Eject button (EJECT ▲). In this case, turn on power again before you press the Eject button (EJECT ▲).

Notes on Music Search Operation:

The search functions operates by detecting comparatively long, blank sections approximately 4 to 5 seconds long, in between recorded selections. Therefore, the system may not operate normally in the following cases:

- Recordings with discontinuous speech or conversation.
- Recordings with long periods of pianissimo (softly played music).
- Recordings with long silences.
- Blank sections with a high level of noise.
- Blank sections shorter than 4 seconds.
- If noise-emitting appliances, such as electric razors, drills, refrigerators, etc., are operated nearby.
- REV. close to the beginning of the program or CUE close to the ending.

## RECORDING

- Switch on your amplifier or receiver and the source component.
- Set the Tape Monitor switch on your amplifier or receiver to the SOURCE position.

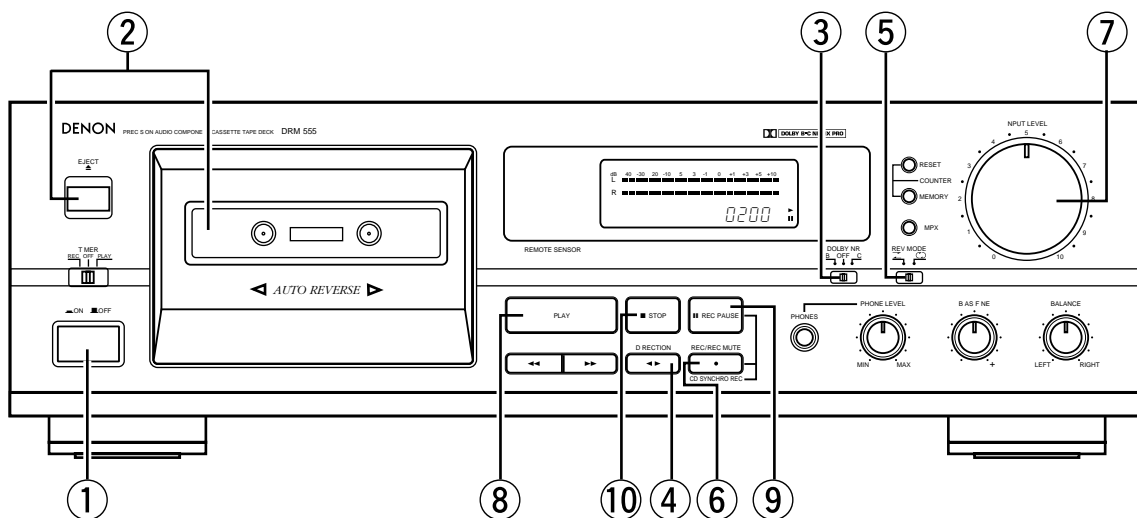

- 1 Press the Power Operation switch to the **ON** position.
- 2 Load the cassette tape.  
(Check that the erasure prevention tabs of the cassette housing have not been broken off.)
- 3 Move the Dolby NR switch (DOLBY NR) and select the Dolby NR type that suits the recording.



- 4 Press the Direction button (◀▶) to select the direction of tape transport.
- 5 Select the type of tape transport with the Reverse Mode switch (REV. MODE).

Mode	Switch position
To record on only one side	
To continuously record on both sides	

- 6 Press the Rec/Rec Mute button (REC/REC MUTE) (●) to set the recording pause mode. The ● indicator will light up.
- 7 Adjust the recording level with the Input Level control (INPUT LEVEL) while watching the Peak Level Meter.
- 8 Press the Play button (PLAY) to start the recording.  
The play (◀ or ▶) and the ● indicator will light during recording.
- 9 To pause the recording, press the Rec Pause button (⏸ REC PAUSE). Press the Play button (PLAY) to resume recording.
- 10 To stop recording, press the Stop button (■ STOP).

### Caution:

- Be careful not to erase important recordings by mistake. Inadvertent start of recording will happen in the following cases:
  1. If the Play button (PLAY) is pressed while the ● indicator lights, recording starts.
  2. If the Play button (PLAY) and Rec/Rec Mute button (REC/REC MUTE) (●) are pressed at the same time, recording starts.
 The best way to avoid accidental erasure is to break off the two erasure prevention tabs on the cassette housing.

### ■ PROPER RECORDING LEVEL

A too high recording level can saturate the tape and cause distortion. On the other hand, if the recording level is set too low, soft passages will be marked by residual noise. A proper recording level is the single most important factor for making well balanced recordings.

#### Guideline for maximum recording level

TYPE I (Normal)	0 dB level on peaks
TYPE II (CrO <sub>2</sub> )	+1 dB level on peaks
TYPE IV (Metal)	+3 dB level on peaks

**Note:** The optimum recording level differs depending on the program source and the type of tape used.

**RECORDING BIAS ADJUSTMENT**

For best recording results, monitoring during recording and comparing different recordings using your own judgement are essential.

The DENON cassette deck is equipped with a Bias Fine control (BIAS FINE) to assist you in setting the proper bias for different types and brands of tape. At the center stop-click position, the deck is set to the reference bias level for Normal, CrO<sub>2</sub> and Metal tape. If the resulting recording in this position has too much or too little high frequency content, adjusting the Bias Fine control (BIAS FINE) can be useful to achieve better results.

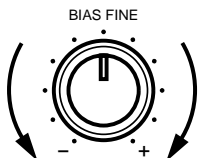

If the high frequencies (treble sounds) are to be boosted, turn the Bias Fine control (BIAS FINE) counter-clockwise to decrease the bias current. Turn the control clockwise to increase bias current.

By the use of this control, you can record tapes with a frequency response that will perfectly match your listening taste.

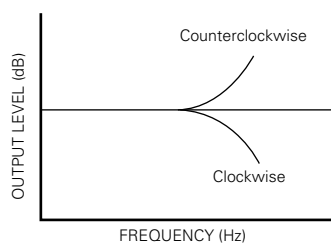

**DIMMER ADJUSTMENT**

With the DRM-555, the brightness of the display can be adjusted in seven steps.

To make the display brighter, press the Fast Forward button (▶▶) while holding in the Stop button (■ STOP).

To make the display dimmer, press the Fast Rewind button (◀◀) while holding in the Stop button (■ STOP).

The display is initially set to the maximum brightness.

**REC/REC MUTE AND REC PAUSE BUTTON**

1. To record a 5-second blank section during recording:  
Press the Rec/Rec Mute button (REC/REC MUTE) (●). A 5-second blank will be recorded and the deck will enter the recording standby mode.
2. To record a 5-second blank section during the recording standby mode:  
Press the Rec/Rec Mute button (REC/REC MUTE) (●) from the recording standby mode. A 5 second blank will be recorded and the deck will enter the recording standby mode again.
3. To cancel recording of blank space:  
Press the Rec Pause button (■ REC PAUSE). Blank space recording will be cancelled and the deck enters the recording standby mode.
4. To extend the blank section with another 5 seconds or more:  
Simply press the Rec/Rec Mute button (REC/REC MUTE) (●) and the blank section will be increased with another 5 seconds.

## SYNCHRONIZED RECORDING FUNCTION

- Convenient synchronized recording can be performed when used in combination with a DENON CD player equipped for the synchronized recording function.
- Synchro jack (SYNCHRO) Connection connect the Synchro jack (SYNCHRO) with a DENON CD player which is equipped with a Synchro jack (SYNCHRO), then make a synchronized recording. Use the connection cord supplied with this cassette deck.
- Switch on your amplifier or receiver and the CD player.
- Set the Tape Monitor switch on your amplifier or receiver to the source position.

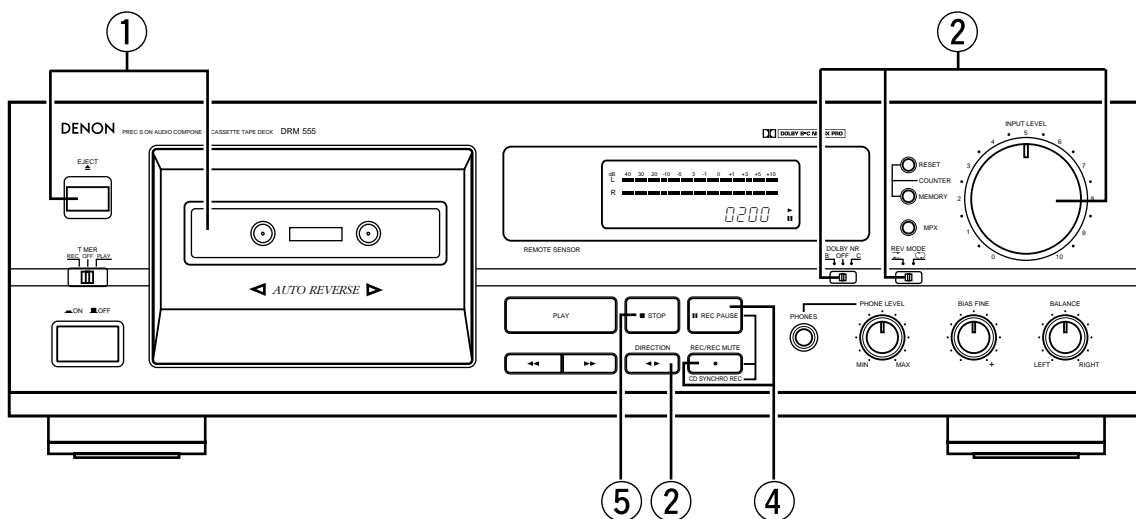
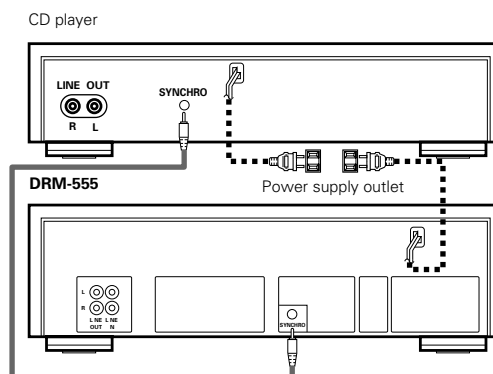

- ① Load the tape, the disc you want to record into the CD player.
- ② Following the recording instructions on page 10, set the Dolby NR mode, and the input level.
- ③ Set the CD player to the stop or pause mode.
- ④ Press the Rec/Rec Mute button (REC/REC MUTE) (●) and Rec Pause button (■ REC PAUSE) simultaneously. The cassette deck and CD player are automatically set to the synchronized recording mode. The "SYNC" indicator flashes on the cassette deck and the synchronized recording mode is indicated on the CD player. (For details, refer to the CD player's operating instructions.)
- ⑤ To stop synchronized recording, press the Stop button (■ STOP) on cassette deck and stop button on CD player. The synchronized recording mode is cancelled for both the cassette deck and CD player.
- ⑥ To stop synchronized recording temporarily, press the Stop button (■ STOP) on the CD player. A 5-second blank space is created on the tape, after which the recording pause mode is set. The "SYNC" indicator flashes. To resume synchronized recording, press the Play button (PLAY) on the CD player.

**Notes:**

- If synchronized recording is started when the CD player is in a mode other than the stop or pause mode or when no disc is set, the "SYNC" indicator on the cassette deck flashes and the recording pause mode is set until synchronized recording is possible on the CD player.
- In the synchronized recording mode, only the Stop button (■ STOP) will function.

**Caution:**

- Do not set the cassette deck to the synchronized recording mode when the CD player is in the play mode. Also, do not turn off the power of the cassette deck or the CD player during synchronized recording. Doing so can result in malfunction.
- During the editing operation, when using the editing functions on the CD player, be sure to select a tape with a sufficiently long recording time.

## TAPE COUNTER AND MEMORY STOP

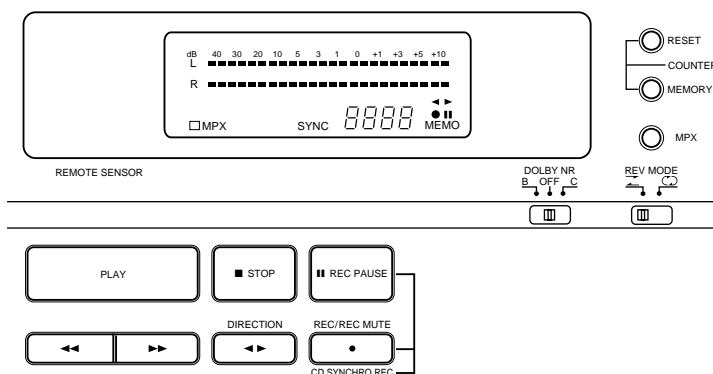

### 1) Operation of the Tape Counter

- (1) Press the Counter Reset button (RESET) to reset the counter to "0000".
- (2) By using the Play, Fast Forward or Fast Rewind functions, the reading of the counter will change to indicate index position.
  - During recording and playback operations, the counter is useful for noting the location of existing programs or positions where recording is to be started.
  - The reading of this counter does not correspond with that of any other deck.

### 2) MEMORY STOP Operation

- (1) During recording or playback, the Memory Stop feature can be used to locate a particular point on the tape. Press the Counter Reset button (RESET) at the desired point.
- (2) Then press the Counter Memory button (MEMORY), the MEMO indicator lights.

- (3) When the Fast Rewind button (◀◀) is pressed during forward tape travel (▷), or the Fast Forward button (▶▶) is pressed during reverse tape travel (◁), the tape is rapidly rewound (or advanced) until the counter indication of "0000" is reached.
  - The Memory Stop feature will rewind or forward the tape to within -5 counts in the forward (▷) direction (from "0000" to "-0005") and to within +5 counts in the reverse (◁) direction (from "0000" to "0005"). After this, several seconds are required for corrective operations.

#### Caution:

If the memory stop operation is performed after repeated fast-forwarding or rewinding, the tape may not stop at the proper position.

## TIMER RECORDING/PLAYBACK

Timer recording/playback can be made using any audio timer available on the market.

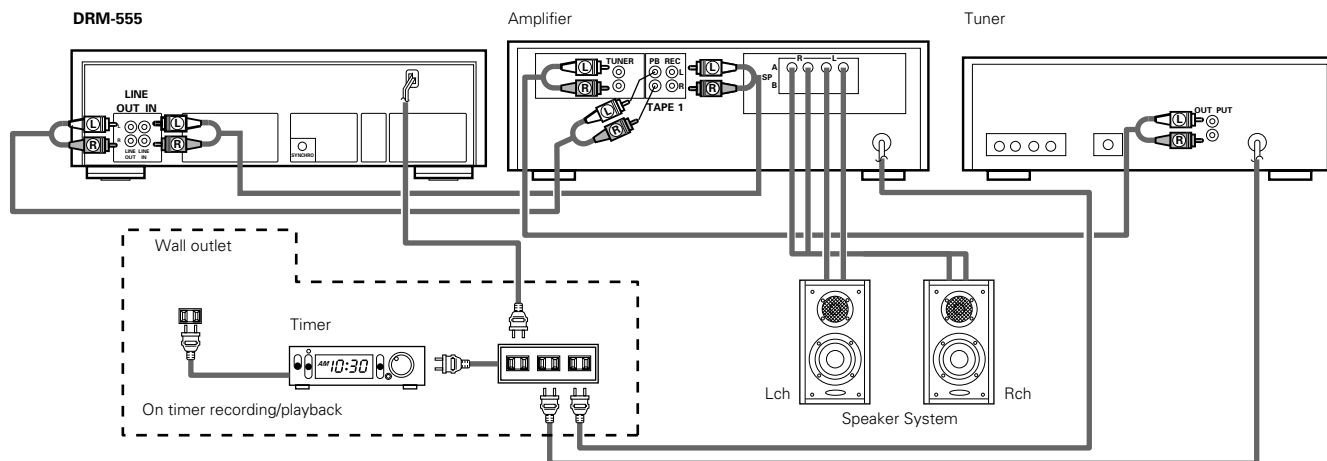

### • Timer recording procedure

1. Make sure the connections are correct, especially the power supply connections.
2. Turn on the power switch of each appliance.
3. Tune the desired station on the tuner.
4. Load the tape for recording. (Make sure the erase prevention tab is not broken off; if it is, cover the hole with plastic tape).
5. Set the Dolby NR switch (DOLBY NR) to the appropriate position.
6. Make sure the Monitor switch to the SOURCE position.
7. Adjust the recording input level.
8. Set the starting position of the tape.
9. Set the Timer switch (TIMER) to the "REC" side.



10. Set the audio timer to the desired time. The audio timer will turn the power supply on at the desired time.

※ With the above procedures, timer controlled recording can be made. When the preset time comes, the power is supplied and the FM broadcast can be recorded.

### • Timer playback procedure

1. Make sure the connections are correct, especially the power supply connections.
2. Turn on the power switch of each appliance.
3. Load the pre-recorded tape to be played back.

4. Set the Dolby NR switch (DOLBY NR) to the appropriate positions.
5. Set the Monitor switch of the Amplifier to the TAPE position.
6. Press the Play button (PLAY) and playback the tape; adjust the playback level. Press the Stop button (■ STOP).
7. Set the Timer switch (TIMER) to the "PLAY" side.

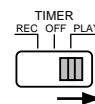

8. Set the audio timer to the desired time. The audio timer will turn the power supply on at the desired time.

※ With the above procedures, timer playback can be accomplished. When the preset time comes, the power is supplied and playback will start.

### Notes:

- Please read the operating instructions for the timer before use.
- If the timer recording or playback is not desired, be sure to switch the Timer switch (TIMER) to "OFF".
- When using timers that allow several "ON/OFF" operations, timer start functioning can continue an unlimited number of times until the tape in the machine is finished.

## DOLBY B AND C NOISE REDUCTION SYSTEM

- The Dolby noise reduction system substantially reduces the tape background noise (hiss) inherent in the cassette medium. Dolby B NR is most widely in use. However Dolby C NR is a much more recent development and represents significant improvements over Dolby B NR.
- Tape background noise consists primarily of high frequency information, which is particularly annoying during soft passages. The Dolby NR system increases the level of low volume mid- and high-frequency signals during recording and reduces the level of these signals by an identical amount during playback. As a result, the playback signal is identical to the original source, but the level of background noise generated by the tape is greatly reduced.

- The operating principle of Dolby C NR is similar to that of Dolby B NR except for the encoding/decoding response curves. The noise reduction effect obtained with Dolby C NR is up to 20 dB, compared to 10 dB with Dolby B NR. In addition, Dolby C NR uses an anti-saturation network and spectral skewing circuitry for a significant improvement in the dynamic range of the mid- to high-frequencies.

## DOLBY HX-PRO HEADROOM EXTENSION SYSTEM

This deck is equipped with the Dolby HX-PRO headroom extension system. Since the system functions automatically during recording, no switching operation or adjustment is required. The system is effective with any type of Normal, CrO<sub>2</sub> and Metal tape.

The Dolby HX-PRO headroom extension system functions during recording to raise the saturation level in the treble range. Therefore, most of the treble range components distorted or lost during recording on conventional cassette decks are more faithfully recorded on the new DENON cassette deck.

### Features of the Dolby HX-PRO Headroom Extension System

- (1) Performance of Normal and CrO<sub>2</sub> tapes can be improved to very close of that offered by Metal tape.
- (2) The dynamics in the treble range are improved significantly.
- (3) Since no decoding is necessary during playback, the improved sound can be enjoyed on any type of tape deck, including portable players and car audio systems.
- (4) The system functions whether the Dolby B/C NR system is engaged or not.

## MAINTENANCE

### ■ Head cleaning

After long usage, tape coating or dust may adhere to the heads, causing deterioration of sound. Therefore, the parts depicted in the illustration should be cleaned regularly. Use a cotton swab moistened with a tape head cleaning solution (such as alcohol).

#### Notes:

1. Some cleaning cassettes on the market have a strong abrasive effects and may scratch the heads. Always use cotton swabs instead of cleaning cassettes.
2. Since the use of metal tape is apt to collect more dust on the heads, the heads should be cleaned more often to enjoy the best possible sound.

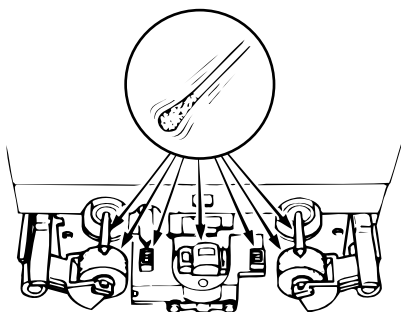

### ■ Cleaning the Pinch Rollers and Capstans

If the pinch rollers or capstans accumulate dust, tape transport may become unstable, as a result from slippage, during recording or playback. The tape can also be damaged if it gets entangled in the capstan.

Clean these parts with a cotton swab or a soft cloth moistened with a tape head cleaning solution (such as alcohol).

### ■ Demagnetizing the Heads

The heads will become magnetized after long usage or if strongly magnetized objects are brought near them. The result is a generation of noise, loss of the high frequency range, and in extreme cases erasure of treble components on pre-recorded tapes in combination with added noise. Thus, the heads should be demagnetized at regular intervals. (Head demagnetizers are separately available from your dealer.)

### ■ How to Demagnetize the Tape Heads

1. Turn off the power.
2. Turn on the demagnetizer while it is at least 30 cm away from the heads. Bring the demagnetizer near the heads and slowly move it in small circles four or five times in front of each head, making sure you do not touch them.
3. Slowly move the demagnetizer away and turn it off when it is at least 30 cm away from the heads.

## TROUBLESHOOTING

Check the following before you draw the conclusion that your Stereo Cassette Deck is malfunctioning.

1. Are all the connections correct?
2. Are all system components being operated correctly in accordance with the operating instructions?
3. Are the speakers and amplifier/receiver functioning correctly?

If the tape deck still does not function properly, check the symptom against the list below. If the symptom does not correspond to the check list, please contact your DENON dealer.

Problem	Cause	Remedy
Tape does not run.	<ul style="list-style-type: none"> <li>• Power cord is disconnected.</li> <li>• Tape is loose.</li> <li>• Cassette is not loaded properly.</li> <li>• Defective cassette.</li> </ul>	<ul style="list-style-type: none"> <li>• Check power cord.</li> <li>• Tighten tape with a pencil, etc.</li> <li>• Load cassette properly.</li> <li>• Replace cassette.</li> </ul>
Tape is not recorded when Rec/Rec Mute button (REC/REC MUTE) (●) is pressed.	<ul style="list-style-type: none"> <li>• No cassette is loaded.</li> <li>• Erase prevention tabs are broken off.</li> </ul>	<ul style="list-style-type: none"> <li>• Load cassette.</li> <li>• Cover holes with adhesive tape.</li> </ul>
Sound is warbled or distorted.	<ul style="list-style-type: none"> <li>• Heads, capstan or pinch roller are dirty.</li> <li>• Tape is wound too tight.</li> <li>• Recording input level is too high.</li> <li>• Tape is worn out and has "drop-outs".</li> </ul>	<ul style="list-style-type: none"> <li>• Clean them.</li> <li>• Fast forward or rewind to loosen tape winding.</li> <li>• Adjust recording input level.</li> <li>• Replace tape.</li> </ul>
Excessive noise.	<ul style="list-style-type: none"> <li>• Tape is worn.</li> <li>• Heads, capstan or pinch roller are dirty.</li> <li>• Heads are magnetized.</li> <li>• Recording input level is too low.</li> </ul>	<ul style="list-style-type: none"> <li>• Replace them.</li> <li>• Clean them.</li> <li>• Demagnetize heads.</li> <li>• Adjust recording input level.</li> </ul>
High frequency range (treble) is emphasized.	<ul style="list-style-type: none"> <li>• Dolby NR switch (DOLBY NR) is set improperly.</li> </ul>	<ul style="list-style-type: none"> <li>• Set Dolby NR switch (DOLBY NR) properly.</li> </ul>
High frequency range (treble) is lost.	<ul style="list-style-type: none"> <li>• Heads are dirty.</li> <li>• Tape is worn.</li> </ul>	<ul style="list-style-type: none"> <li>• Clean them.</li> <li>• Replace tape.</li> </ul>
The cassette tape cannot be removed.	<ul style="list-style-type: none"> <li>• If the Power Operation switch is turned off either during recording or playback and the unit is stopped, there may be cases when the cassette cannot be removed, even if the Eject button (EJECT ▲) is pressed.</li> </ul>	<ul style="list-style-type: none"> <li>• Turn the Power Operation switch  ON again, and then press the Stop button (■ STOP).</li> <li>• Now, press the Eject button (EJECT ▲) to remove the cassette tape.</li> </ul>

## SPECIFICATIONS

<b>Type</b>	Vertical tape loading; 4-track 2-channel stereo cassette tape deck	<b>Inputs</b>	
<b>Heads</b>	Play back head x 1 recording/playback head x 1 Erase head (Double-gap ferrite) x 1	<b>LINE</b>	80 mV (−20 dBm) input level at maximum Input impedance: 50 kΩ/kohms unbalanced
<b>Motors</b>	DC servo motor x 1	<b>Outputs</b>	
<b>Tape Speed</b>	4.8 cm/sec.	<b>LINE</b>	775 mV (0 dB) output level at maximum (with 47 kΩ/kohms load, recorded level of 200 pwb/mm)
<b>Fast Forward,</b>		<b>PHONES</b>	1.2 mW output level at maximum (optimum load impedance 8 Ω/ohms −1.2 kΩ/kohms)
<b>Rewind Time</b>	Approx. 110 sec. with a C-60 cassette	<b>Power Supply</b>	60 Hz, voltage is shown on rating label
<b>Recording Bias</b>	Approx 105 kHz	<b>Power Consumption</b>	12 W
<b>Overall S/N Ratio</b> (at 3% THD level)	Dolby C NR on: more than 74 dB (CCIR/ARM)	<b>Dimensions</b>	434 (W) x 135 (H) x 270 (D) mm
<b>Overall Frequency</b>		<b>Weight</b>	3.6 kg
<b>Response</b>	20 ~ 17,000 Hz ±3 dB (at −20 dB, Metal tape)		
<b>Channel Separation</b>	More than 40 dB (at 1 kHz)		
<b>Wow &amp; Flutter</b>	0.08% WRMS, ±0.14% w. peak		

\* Above specifications and design are subject to change without prior notice.

Dolby noise reduction and HX Pro headroom extension manufactured under license from Dolby Laboratories Licensing Corporation. HX Pro originated by Bang & Olufsen.

"DOLBY", the double-D symbol  and "HX PRO" are trademarks of Dolby Laboratories Licensing Corporation.



Nous vous remercions de votre acquisition de la platine cassette stéréo DENON.

DENON présente avec fierté cette platine cassette avancée aux audiophiles et amateurs de musique comme une autre preuve de la recherche intransigeante du summum en qualité sonore de DENON.

La performance de haute qualité et l'utilisation facile fournissent certainement de nombreuses heures d'excellent plaisir musical.

## — TABLE DES MATIERES —

CARACTERISTIQUES .....	17
CONNEXIONS .....	17
NOMENCLATURE ET FONCTIONS .....	18, 19
BANDES CASSETTE .....	19
SELECTION AUTOMATIQUE DE BANDE .....	20
LECTURE.....	20, 21
SYSTEME DE RECHERCHE MUSICALE .....	21
ENREGISTREMENT .....	22
NIVEAU D'ENREGISTREMENT APPROPRIE .....	22
REGLAGE DE LA POLARISATION D'ENREGISTREMENT .....	23
ENREGISTREMENT/ENREGISTREMENT SILENCIEUX ET TOUCH DE PAUSE D'ENREGISTREMENT .....	23
REGLAGE DU GRADATEUR D'INTENSITE D'ECLAIRAGE .....	23
FONCTION D'ENREGISTREMENT SYNCHRONISE .....	24
COMPTEUR DE BANDE ET ARRÊT DE MEMOIRE .....	25
ENREGISTREMENT/REPRODUCTION AVEC TEMPORISATEUR .....	26
SYSTEME DE REDUCTION DE BRUIT DOLBY B ET C .....	27
SYSTEME DE MARGE D'EXTENSION DOLBY HX-PRO .....	27
ENTRETIEN .....	27
DEPANNAGE .....	28
SPECIFICATIONS .....	28

**Prière de vérifier pour s'assurer que les articles suivants sont inclus dans le carton avec l'unité principale.**

- (1) Mode d'emploi .....1
- (2) Cordons de connexion .....2
- (3) Câble mini-fiche .....1

## CARACTERISTIQUES

- Mécanisme commandé par ordinateur
- Alimentation double
- Système de marge d'extension Dolby HX-Pro
- Système de réduction de bruit Dolby B et C
- Commande de réglage manuelle de la polarisation
- Compteur de bande avec indications de lecture à 4 chiffres et arrêt de mémoire
- Système de recherche musicale
- Crête-mètres fluorescents (FL)
- Sélecteur automatique de bande
- Enregistrement synchronisé
- Lecture et enregistrement programmables par minuterie
- Télécommandable par la télécommande en option

## CONNEXIONS

- Laisser le système entier (y compris la platine cassette) éteint jusqu'à ce que toutes les connexions entre la platine et les autres appareils soient terminées.

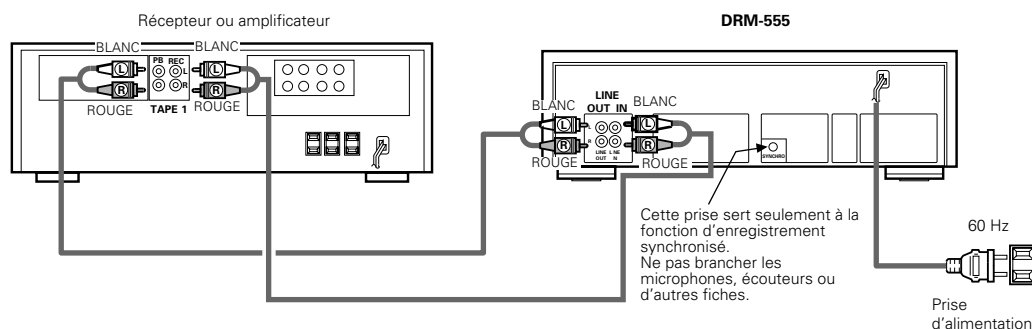

### ■ Connexion de la platine à un amplificateur

- Avant de connecter la platine à l'amplificateur, prière de relire le mode d'emploi de l'amplificateur.
- Utiliser les fiches blanches pour la canal gauche et les fiches rouges pour le canal droit.

### ■ Copie de cassette

- La plupart des amplificateurs stéréo et récepteurs ont un circuit de copie de bande de sorte que la copie de bande puisse être effectuée entre deux ou plusieurs platines cassette. Lire le mode d'emploi de l'amplificateur pour obtenir une explication complète sur ce mode de fonctionnement.

### ■ Connexion d'un casque

- Pour écouter avec un casque, brancher le casque dans la prise casque (PHONES).

### ■ Précautions d'installation

- Si la platine est placée près d'un amplificateur, TV ou d'un syntoniseur, du bruit (ronflement induit) ou des interférences de battement peuvent se produire, en particulier pendant la réception FM ou AM. Si cela se produit, placer la platine éloignée des autres appareils ou réorienter sa position.

#### Attention:

Un son mécanique est entendu la première fois que l'interrupteur d'alimentation est placé sur "ON" après le branchement du cordon d'alimentation dans une prise. C'est le son du mécanisme de la cassette en cours de réglage en état de fonctionnement correct et ceci est normal. (Lors de l'utilisation d'une prise secteur sur un ampli-tuner ou amplificateur, utiliser une prise non commutée ("UNSWITCHED").)

## NOMENCLATURE ET FONCTIONS

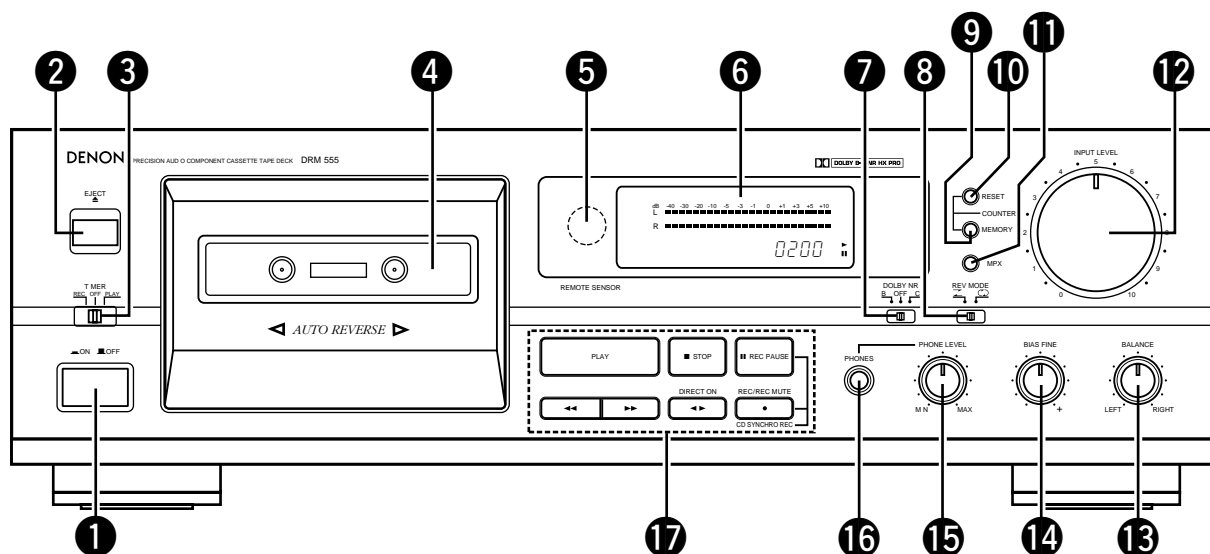
**1 Commutateur d'alimentation (ON OFF)**

- Appuyer une fois sur cet interrupteur pour allumer la platine cassette et appuyer encore une fois sur cet interrupteur pour l'éteindre.
- La platine reste dans le mode d'attente (hors fonctionnement) pendant environ 2 secondes après sa mise sous tension.

**2 Touche d'éjection (EJECT ▲)**

- Appuyer sur cette touche pour ouvrir le couvercle du compartiment à cassette. Lorsque la bande défile, appuyer d'abord sur la touche d'arrêt (■ STOP) pour arrêter le défilement de la bande, puis appuyer sur la touche d'éjection (EJECT ▲).

**3 Sélecteur de temporisateur (TIMER)**

- Ce sélecteur est prévu pour l'utilisation avec un temporisateur audio en option pour l'enregistrement non surveillé ou la reproduction réveil-mat.
- Pour le fonctionnement sans temporisateur, régler ce sélecteur sur la position "OFF". Voir la page 26.

**4 Couvercle du compartiment à cassette**

- Si le couvercle n'est pas complètement fermé, les touches de défilement de bande ne peuvent pas fonctionner.

**5 Détecteur de télécommande (REMOTE SENSOR)**

- La télécommande n'est pas fournie avec la platine cassette.
- Chacune des fonctions de lecture, d'avance rapide, de rembobinage, d'arrêt, de pause d'enregistrement et d'enregistrement/enregistrement silencieux peut être télécommandée avec le combiné sans fil de l'amplificateur (ampli-tuners de la série DRA). Pour les détails, se reporter aux modes d'emploi de la série DRA.

**Attention:**

Lorsque commutateur d'alimentation est dans l'état désactivé, l'appareil est encore connecté à la ligne de tension du secteur. Prière de s'assurer de débrancher le cordon en quittant la maison par exemple lors du départ en vacances.

**6 Affichage****7 Sélecteur Dolby NR (DOLBY NR)**

- Pour enregistrer ou lire des cassettes avec la réduction de bruit Dolby B ou C, régler ce sélecteur sur la position "B" ou "C". Mettre le sélecteur sur "OFF" lorsque le système Dolby NR n'est pas utilisé.

**8 Commutateur de mode inverse (REV. MODE)**

- Sélectionner le type de transport de bande. Le mode inverse peut être réglé sur (une face), (lecture continue).

**9 Touche de mémoire de compteur (MEMORY)**

- Lorsque cette touche est enfoncée pendant le défilement en avant de la bande (▷), le rembobinage rapide (◀◀) s'arrête automatiquement sur la position "0000" du compteur de bande.
- Lorsque cette touche est enfoncée pendant le défilement de bande en sens inverse (◁), l'avance rapide (▶▶) s'arrête automatiquement sur la position "0000" du compteur de bande. Voir la page 25.

**10 Touche de remise à zéro du compteur (RESET)**

- Appuyer sur cette touche pour remettre à zéro le compteur.

**11 Filtre d'interférences (MPX)**

- La filtre d'interférences (MPX) est utilisée afin d'empêcher les interférences avec le circuit de Dolby NR lors d'enregistrements avec le circuit Dolby NR de programmes FM stéréos.
- Pour l'enregistrement de programmes avec le circuit Dolby NR à partir de sources autres que la FM stéréo, laisser cette touche en position sortie ("OFF").

**12 Commande de niveau d'entrée (INPUT LEVEL)**

- Ce bouton ajuste le niveau d'entrée d'enregistrement. Il affecte le niveau dans les deux canaux. Voir la page 22.

**13 Commande d'équilibre (BALANCE)**

- Ce bouton sert à régler l'équilibre de niveau d'enregistrement entre les canaux de gauche et de droite. Le tourner dans le sens contraire des aiguilles d'une montre pour réduire le niveau du canal de droite et dans le sens des aiguilles d'une montre pour réduire celui du canal de gauche. Placer d'ordinaire ce bouton en position centrale.

**14 Commande de réglage précis de polarisation (BIAS FINE)**

(Pour une bande de type normal, CrO<sub>2</sub> et métal)

- Utiliser cette commande pour un réglage précis de la polarisation. Une polarisation standard est obtenue sur la position centrale à dé clic. Voir la page 23.

**15 Commande du niveau des casque (PHONE LEVEL)**

- Le niveau de sortie des casque est réglé à l'aide de ce bouton. Les niveaux des canaux gauche et droit peuvent être changés simultanément.

**16 Prise casque (PHONES)**

- Pour une écoute individuelle de la musique sans déranger les autres ou pour contrôler un enregistrement, un casque peut être connecté à cette prise. Utiliser un casque d'une impédance de 8 à 1200 Ω/ohms.

## 17 Touches de défilement de bande

PLAY	Touche de lecture	Enfoncer pour lire une bande.
■ STOP	Touche d'arrêt	Enfoncer pour arrêter la bande dans n'importe quel mode.
◀◀	Touche de rembobinage	Enfoncer pour un rembobinage rapide.
▶▶	Touche d'avance rapide	Enfoncer pour une avance rapide.
●	Touche d'enregistrement/ enregistrement silencieux	Appuyer sur la touche d'enregistrement/enregistrement silencieux (REC/REC MUTE) (●) et appuyer simultanément sur les touche de lecture (PLAY) pour commencer l'enregistrement. Si seule la touche d'enregistrement/enregistrement silencieux (REC/REC MUTE) (●) est enfoncée, la platine entre dans le mode de pause d'enregistrement. Lorsque cette touche est enfoncée dans le mode de pause d'enregistrement l'enregistrement silencieux automatique commence et un espace silencieux de 5 secondes est enregistré sur la bande.
REC PAUSE	Touche de pause d'enregistrement	Appuyer sur cette touche pour entrer dans le mode de pause d'enregistrement à partir du mode d'enregistrement ou du mode d'enregistrement silencieux. Cette touche ne peut être utilisée que pendant l'enregistrement.
◀▶	Touche de direction	Change la direction de défilement de la bande de sens normal "▶" en sens inverse "◀" et vice versa.

## 6 Affichage

- Les indicateurs avec un numéro entouré s'allument lorsque la touche correspondante est enfoncée.

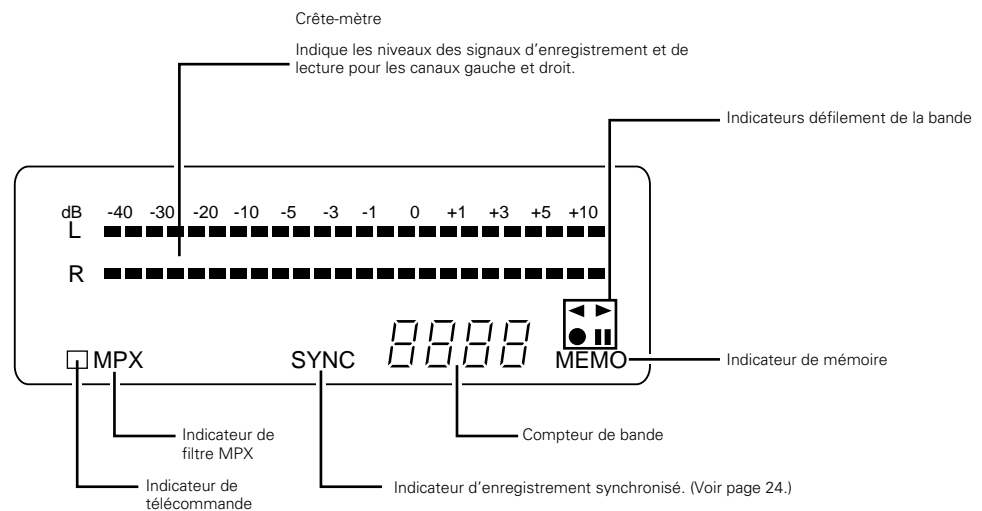

## BANDES CASSETTE

### ■ Précautions de manipulation

- Cassettes C-120
  - Les cassettes C-120 ne sont pas recommandées, car elles utilisent une bande très mince qui peut s'emmêler autour du cabestan ou galet presseur.
- Relâchement de bande
  - Avant de mettre une bande dans la platine, la tendre avec un crayon ou le bout du doigt. Cette précaution évite à la bande de s'emmêler autour du cabestan ou galet presseur.

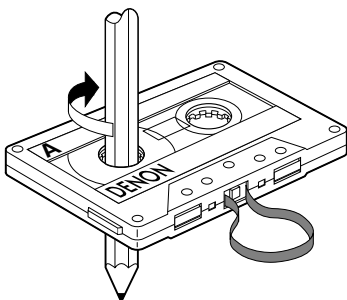

### ■ Précautions de stockage

- Ne pas stocker des cassettes dans un endroit où elles sont soumises à :
  - une température extrêmement élevée ou un taux d'humidité excessif
  - une présence excessive de poussière
  - une lumière solaire directe
  - des champs magnétiques (près de téléviseurs ou enceintes)
- Pour éliminer le relâchement de la bande, stocker les cassettes dans des étuis à cassettes avec des blocages d'axe.

### ■ Protection contre l'effacement accidentel

- Toutes les cassettes ont des languettes de protection contre l'effacement pour chaque face. Pour protéger des enregistrements importants contre l'effacement accidentel ou par inadvertance, retirer la languette correspondante à la face appropriée à l'aide d'un tournevis ou un autre outil.
- Pour enregistrer sur une bande dont les languettes de protection contre l'effacement ont été retirées, couvrir les ouvertures des languettes avec un ruban adhésif.

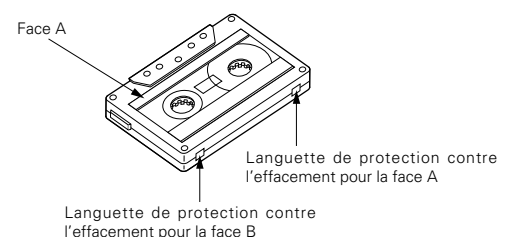

**SELECTION AUTOMATIQUE DE BANDE**

Cette platine cassette stéréo possède un sélecteur automatique de bande qui sélectionne automatiquement la polarisation optimale et l'égalisation de la bande utilisée. Ceci est effectuée par la détection à travers les trous de détection du type de bande dans le boîtier de la cassette.

- Si une bande sans trous de détection de type de bande est utilisée, la platine est réglée pour des bandes normales.

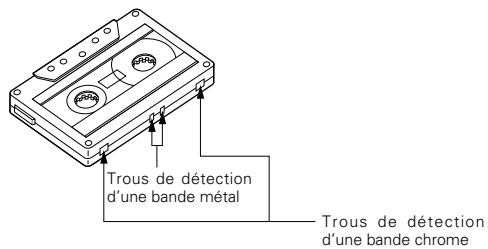

**LECTURE**

- Mettre sous tension l'amplificateur ou le récepteur.
- Placer le commutateur de contrôle de bande de l'amplificateur ou du récepteur sur la position cassette (TAPE).
- Les numéros sur l'illustration ci-dessous décrivent l'ordre dans lequel les étapes de fonctionnement sont effectués.

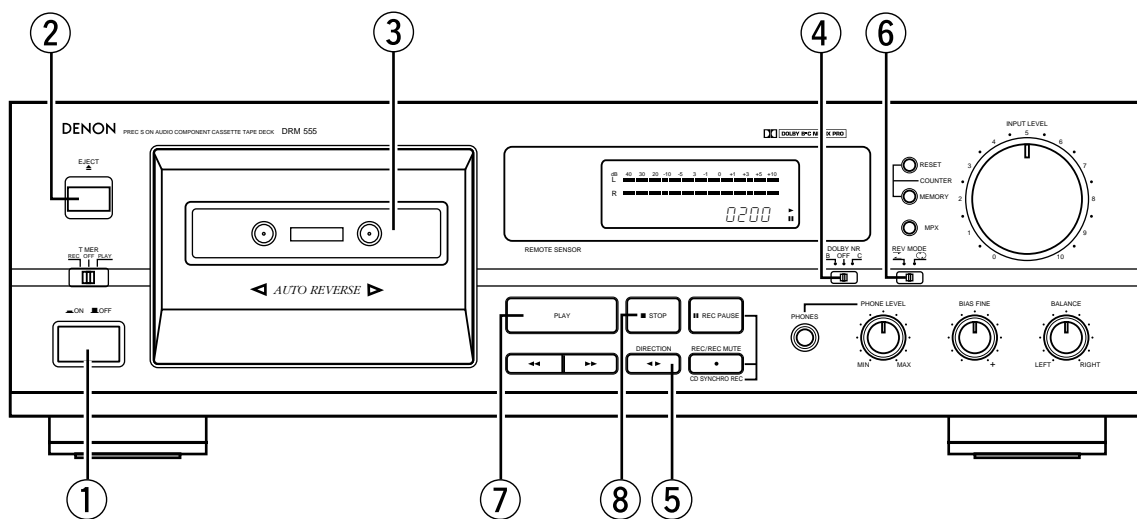

- Appuyer sur commutateur d'alimentation pour le mettre sous tension **ON**.
- Appuyer sur la touche d'éjection (EJECT ▲) pour ouvrir le couvercle de compartiment à cassette.
- Charger la cassette et refermer le couvercle du compartiment à cassette.
- Lors de l'écoute d'une cassette enregistrée avec la réduction de bruit Dolby, régler le sélecteur Dolby NR (DOLBY NR) pour le faire correspondre au système utilisé au moment de l'enregistrement.
- Appuyer sur la touche de direction (◀▶) pour sélectionner le sens de défilement de bande.

Sens de défilement	Indicateur
Sens normal	▶
Sens inverse	◀



- ⑥ Sélectionner le type de défilement de bande à l'aide du commutateur de mode inverse (REV. MODE).



Mode	Position des commutateurs
Pour écouter seulement une face	
Pour écouter une lecture répétée des deux faces	

## ■ SYSTEME DE RECHERCHE MUSICALE

Le système de recherche musicale détecte les sections vierges (qui durent au moins 4 secondes) entre les sélections afin de localiser le début des sélections dans le sens normal ou inverse.

- Pour avancer à partir de la sélection en cours vers le début de la sélection suivante (CUE):  
Appuyer sur la touche de lecture (PLAY), et appuyer sur la touche d'avance rapide (▶▶) lorsque la bande défile en sens normal (▷). Appuyer sur la touche de lecture (PLAY), et appuyer sur la touche de rembobinage (◀◀) lorsque la bande défile en sens inverse (◁). L'indicateur de défilement de bande clignote.  
La platine saute le reste de la sélection actuelle et reprend automatiquement la lecture à partir du début de la sélection suivante.
- Pour répéter la lecture à partir du début de la sélection actuelle (REVIEW):  
Appuyer sur la touche de lecture (PLAY), et appuyer sur la touche de rembobinage (◀◀) lorsque la bande défile en sens normal (▷). Appuyer sur la touche de lecture (PLAY), et appuyer sur la touche d'avance rapide (▶▶) lorsque la bande défile en sens inverse (◁). L'indicateur de défilement de bande clignote.  
La platine rembobine la bande vers le début de la sélection actuelle et reprend automatiquement la lecture à partir de ce point.  
C'est très pratique pour répéter la lecture de la sélection actuelle.

- Appuyer sur la touche de lecture (PLAY) pour commencer la lecture.
- Appuyer sur la touche d'arrêt (■ STOP) pour arrêter la lecture.
  - En mode de lecture continue (commutateur de mode inverse (REV. MODE) réglé sur ), la lecture des deux faces de la cassette est répétée 5 fois et s'arrête ensuite automatiquement.
  - Si des types différents de réduction de bruit Dolby sont utilisés pour l'enregistrement et la lecture, la réponse de lecture est affectée défavorablement.
  - Lorsque l'alimentation est coupée pendant le défilement de la bande, il peut être impossible de retirer la cassette en appuyant sur la touche d'éjection (EJECT ▲). Dans ce cas, mettre l'appareil de nouveau sous tension avant d'appuyer sur la touche d'éjection (EJECT ▲).

## Remarques sur le fonctionnement de recherche musicale:

Les fonctions de recherche fonctionnent en détectant comparativement des sections vierges longues d'environ 4 à 5 secondes de durée entre les sélections. Pour cette raison, le système peut ne pas fonctionner normalement dans les cas suivants:

- Enregistrements avec un discours discontinu ou une conversation.
- Enregistrements avec de longues périodes de pianissimo (musique jouée lentement).
- Enregistrements avec de longs silences.
- Sections vierges avec un niveau élevé de bruit.
- Sections vierges plus courtes que 4 secondes.
- Si des appareils émetteurs de bruit, comme des rasoirs électriques, perceuses, réfrigérateurs, etc. fonctionnent à proximité.
- Relecture (REV.) près du début du programme ou recherche en avant (CUE) près de la fin.

ENREGISTREMENT

- Brancher l'amplificateur ou récepteur et l'appareil source.
- Placer le commutateur de contrôle de bande de l'amplificateur ou du récepteur sur la position SOURCE.

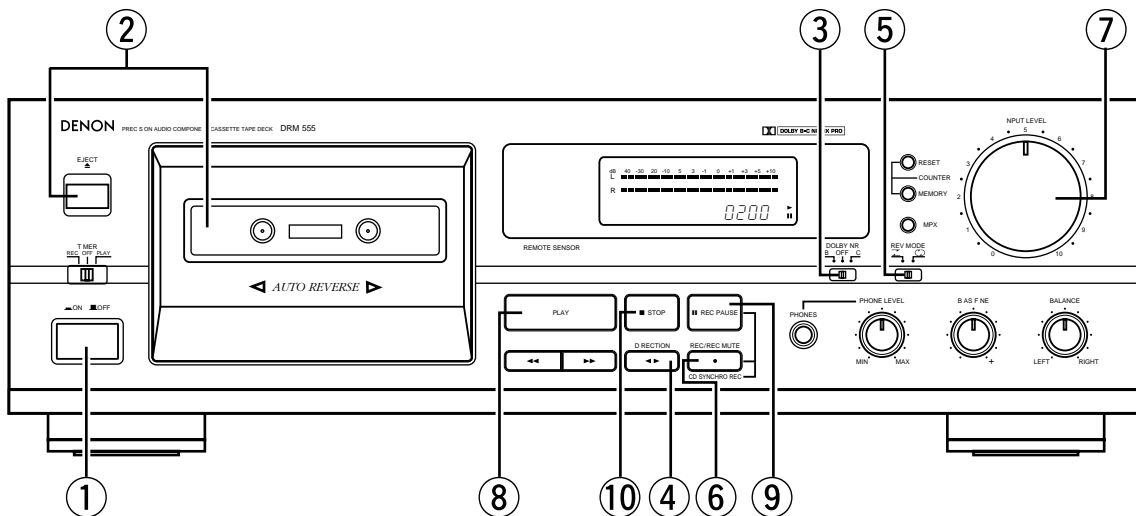

- Appuyer sur commutateur d'alimentation **ON**.
- Charger la cassette.  
(Vérifier que les languettes de protection contre l'effacement de la cassette n'ont pas été brisées.)
- Déplacer le sélecteur Dolby NR (DOLBY NR) et sélectionner le type Dolby NR approprié à l'enregistrement.



- Appuyer sur la touche de direction (◀▶) pour sélectionner le sens de défilement de bande.
- Sélectionner le type de défilement de bande à l'aide du commutateur de mode inverse (REV. MODE).

Mode	Position des commutateurs
Pour enregistrer seulement sur une face	▶◀
Pour enregistrer continuellement sur les deux faces	↻

- Appuyer sur la touche d'enregistrement/enregistrement silencieux (REC/REC MUTE) (●) pour régler le mode de pause d'enregistrement. L'indicateur ● s'allume.
- Ajuster le niveau d'enregistrement à l'aide de la commande de niveau d'entrée (INPUT LEVEL) en regardant la crête-mètre.
- Appuyer sur la touche de lecture (PLAY) pour commencer l'enregistrement. La de lecture (◀ ou ▶) et l'indicateur ● s'allument pendant l'enregistrement.
- Pour faire une pause d'enregistrement, appuyer sur la touche de pause d'enregistrement (REC PAUSE). Appuyer sur la touche de lecture (PLAY) pour reprendre l'enregistrement.
- Pour arrêter l'enregistrement, appuyer sur la touche d'arrêt (■ STOP).

**Attention:**

- Faire attention à ne pas effacer par erreur des enregistrements importants. Un démarrage de l'enregistrement par inadvertance se produit dans les cas suivants:
  - Si la touche de lecture (PLAY) est enfoncée pendant que l'indicateur ● s'allume, l'enregistrement commence.
  - Si les touches de lecture (PLAY) et d'enregistrement/enregistrement silencieux (REC/REC MUTE) (●) sont enfoncées en même temps, l'enregistrement commence.
 La meilleure manière pour éviter un effacement accidentel est de briser les deux languettes de protection contre l'effacement sur la cassette.

**■ NIVEAU D'ENREGISTREMENT APPROPRIÉ**

Un niveau d'enregistrement trop élevé peut saturer la bande et provoquer une distorsion. D'autre part, si le niveau d'enregistrement est placé trop bas, des passages doux sont marqués par du bruit résiduel. Un niveau d'enregistrement correct est l'unique facteur le plus important pour faire des enregistrement bien équilibrés.

**Directive pour obtenir un niveau d'enregistrement maximum**

TYPE I (normal)	niveau de +0 dB sur les crêtes
TYPE II (CrO2)	niveau de +1 dB sur les crêtes
TYPE IV (métal)	niveau de +3 dB sur les crêtes

**Remarque:** Le niveau d'enregistrement optimal diffère selon la source de programme et le type de bande utilisée.

### ■ REGLAGE DE LA POLARISATION D'ENREGISTREMENT

Afin d'obtenir de meilleurs résultats d'enregistrement, il est essentiel de contrôler pendant l'enregistrement et de comparer les différents enregistrements en utilisant son propre jugement.

Le platine cassette de DENON est équipé d'une commande de réglage précise de polarisation (BIAS FINE) pour aider à régler la polarisation correcte pour différents types et marques de cassettes. Sur la position centrale à déclic, la platine est réglée au niveau de polarisation de référence pour une bande normale, CrO<sub>2</sub> et métal. Si l'enregistrement obtenu dans cette position a trop ou trop peu de hautes fréquences, le réglage de la commande de réglage précise de polarisation (BIAS FINE) peut être utile pour obtenir de meilleurs résultats.

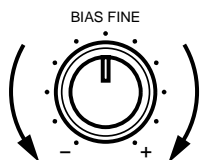

Si les hautes fréquences (sons aigus) sont à accentuer, tourner la commande de réglage précise de polarisation (BIAS FINE) dans le sens contraire des aiguilles d'une montre pour diminuer le courant de polarisation. Tourner la commande dans le sens des aiguilles d'une montre pour augmenter le courant de polarisation.

En utilisant cette commande, des bandes peuvent être enregistrées avec une réponse en fréquence qui correspond parfaitement au goût d'écoute personnalisée.

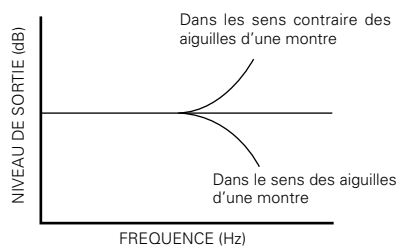

### REGLAGE DU GRADATEUR D'INTENSITE D'ECLAIRAGE

Sur le DRM-555, la luminosité de l'affichage peut être ajustée en sept étapes.

Pour rendre l'affichage plus clair, appuyer sur la touche d'avance rapide (▶▶) tout en maintenant la touche d'arrêt (■ STOP) enfoncée.

Pour rendre l'affichage plus faible, appuyer sur la touche de rebobinage (◀◀) tout en maintenant la touche d'arrêt (■ STOP) enfoncée.

L'affichage est réglé initialement sur une luminosité maximum.

### ■ ENREGISTREMENT/ENREGISTREMENT SILENCIEUX ET TOUCHE DE PAUSE D'ENREGISTREMENT (REC/REC MUTE ET REC PAUSE)

1. Pour enregistrer une section vierge de 5 secondes pendant l'enregistrement:

Appuyer sur la touche d'enregistrement/enregistrement silencieux (REC/REC MUTE) (●). Un espace vierge de 5 secondes est enregistré et la platine entre dans le mode d'attente d'enregistrement.

2. Pour enregistrer une section vierge de 5 secondes pendant le mode d'attente d'enregistrement:

Appuyer sur la touche d'enregistrement/enregistrement silencieux (REC/REC MUTE) (●) à partir du mode d'attente d'enregistrement. Un espace vierge de 5 secondes est enregistré et la platine entre de nouveau dans le mode d'attente d'enregistrement.

3. Pour annuler l'enregistrement d'un espace vierge:

Appuyer sur la touche de pause d'enregistrement (■ REC PAUSE). L'enregistrement d'espace vierge est annulé et la platine entre dans le mode d'attente d'enregistrement.

4. Pour étendre la section vierge à 5 autres secondes ou plus:

Appuyer simplement sur la touche d'enregistrement/enregistrement silencieux (REC/REC MUTE) (●) et la section vierge est augmentée de 5 secondes de plus.

## FONCTION D'ENREGISTREMENT SYNCHRONISE

- Une enregistrement synchronisé pratique peut être effectué, s'il est combiné à l'utilisation d'un lecteur de CD DENON équipé pour la fonction d'enregistrement synchronisé.
- Connexion de prise de synchronisation (SYNCHRO): connecter la prise de synchronisation (SYNCHRO) à un lecteur de CD DENON équipé d'une prise de synchronisation (SYNCHRO), et faire ensuite l'enregistrement synchronisé. Utiliser le cordon de connexion fourni avec cette platine cassette.
- Allumer l'amplificateur ou l'ampli-tuner et le lecteur de CD.
- Régler le commutateur de contrôle de bande de l'amplificateur ou de l'ampli-tuner sur la position de la source.

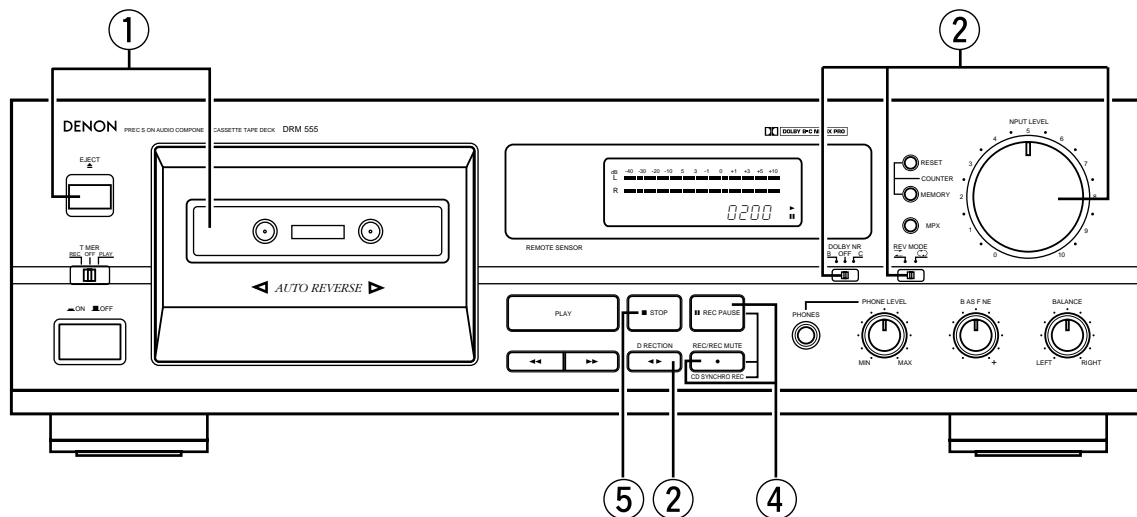
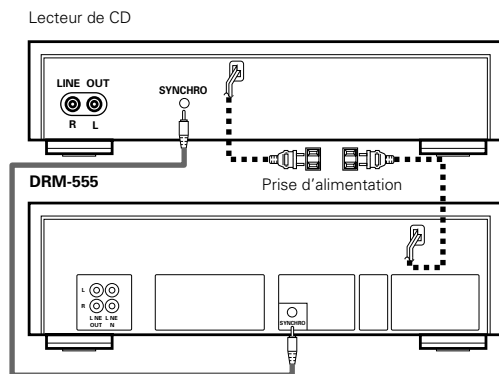

- ① Charger la cassette, le disque à enregistrer dans le lecteur de CD.
- ② En suivant les instructions d'enregistrement de la page 22, régler le mode Dolby NR et le niveau d'entrée.
- ③ Régler le lecteur de CD en mode d'arrêt ou de pause.
- ④ Appuyer simultanément sur la touche d'enregistrement/enregistrement silencieux (REC/REC MUTE) (●) et sur la touche de pause d'enregistrement (■ REC PAUSE). La platine cassette et le lecteur de CD sont automatiquement réglés en mode d'enregistrement synchronisé. L'indicateur de synchronisation "SYNC" clignote sur la platine cassette et le mode d'enregistrement synchronisé est indiqué sur le lecteur de CD. (Pour les détails, se reporter au mode d'emploi du lecteur de CD.)
- ⑤ Pour arrêter l'enregistrement synchronisé, appuyer sur la touche d'arrêt (■ STOP) de la platine cassette et sur la touche d'arrêt du lecteur de CD. Le mode d'enregistrement synchronisé est annulé pour la platine cassette et le lecteur de CD.
- ⑥ Pour arrêter momentanément l'enregistrement synchronisé, appuyer sur la touche d'arrêt (■ STOP) du lecteur de CD. Un espace vierge de 5 secondes est créé sur la bande, après quoi le mode de pause d'enregistrement est réglé. L'indicateur de synchronisation "SYNC" clignote. Pour reprendre l'enregistrement synchronisé, appuyer sur la touche de lecture (PLAY) du lecteur de CD.

### Remarque:

- Si l'enregistrement synchronisé a commencé, lorsque le lecteur de CD est dans un mode autre que le mode d'arrêt ou de pause ou lorsqu'il n'y a aucun disque mis en place, l'indicateur de synchronisation "SYNC" de la platine cassette clignote et le mode de pause d'enregistrement est réglé jusqu'à ce que l'enregistrement synchronisé soit possible sur le lecteur de CD.
- En mode d'enregistrement, seule la touche d'arrêt (■ STOP) fonctionne.

### Attention:

- Ne pas placer la platine cassette en mode d'enregistrement synchronisé lorsque le lecteur de CD est en mode de lecture. Donc, ne pas éteindre la platine cassette ou le lecteur de CD pendant l'enregistrement synchronisé. Si cette précaution n'est pas observée, un fonctionnement défectueux peut se produire.
- Lors de l'utilisation des fonctions d'édition du lecteur de CD, pendant l'opération d'édition, s'assurer de sélectionner une bande avec une durée d'enregistrement suffisamment longue.

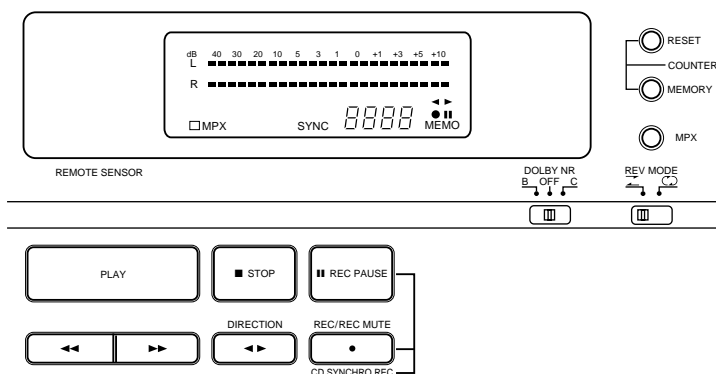

## COMPTEUR DE BANDE ET ARRÊT DE MEMOIRE

**1) Fonctionnement du compteur de bande**

- (1) Appuyer sur la touche de remise à zéro du compteur (RESET) pour ramener à "0000" l'affichage du compteur.
- (2) Quand les de lecture, d'avance rapide ou de rembobinage sont actionnées, l'affichage du compteur change progressivement pour visualiser numériquement la position de la bande.
  - Pendant la lecture ou l'enregistrement, le compteur est très pratique pour localiser les programmes existants ou les positions où un nouveau programme peut être enregistré.
  - Les valeur affichées sur ce compteur ne coïncident pas avec celles du compteur des autres magnétophones.

**2) Fonctionnement d'arrêt de mémoire (MEMORY STOP)**

- (1) Pendant l'enregistrement ou la lecture, la fonction d'arrêt par mémoire peut être utilisée pour localiser un point particulier sur la bande. Appuyer sur la touche de remise à zéro du compteur (RESET) au point désiré.
- (2) Ensuite, appuyer sur la touche de mémoire de compteur (MEMORY), l'indicateur MEMO s'allume.

- (3) Lorsque la touche de rembobinage (◀◀) est enfoncée pendant le défilement de la bande en sens normal (▶), ou lorsque la touche d'avance rapide (▶▶) est enfoncée pendant le défilement de bande en sens inverse (◀), la bande est rembobinée rapidement (ou avancée) jusqu'à l'indication "0000" soit atteint sur le compteur.
  - La fonction d'arrêt de mémoire rembobine ou fait avancer la bande de -5 comptages dans les sens normal (▶) (à partir de "0000" à "-0005" et de +5 comptages dans le sens inverse (◀) (à partir de "0000" à "0005"). Après cela, plusieurs secondes sont nécessaires pour effectuer les corrections.

**Attention:**

Si l'opération d'arrêt de mémorisation est effectuée après l'avance rapide ou le rembobinage répété, la bande peut ne pas s'arrêter à la position appropriée.

## ENREGISTREMENT/REPRODUCTION AVEC TEMPORISATEUR

L'enregistrement/reproduction avec temporisateur est possible avec tout temporisateur audio disponible dans le commerce.

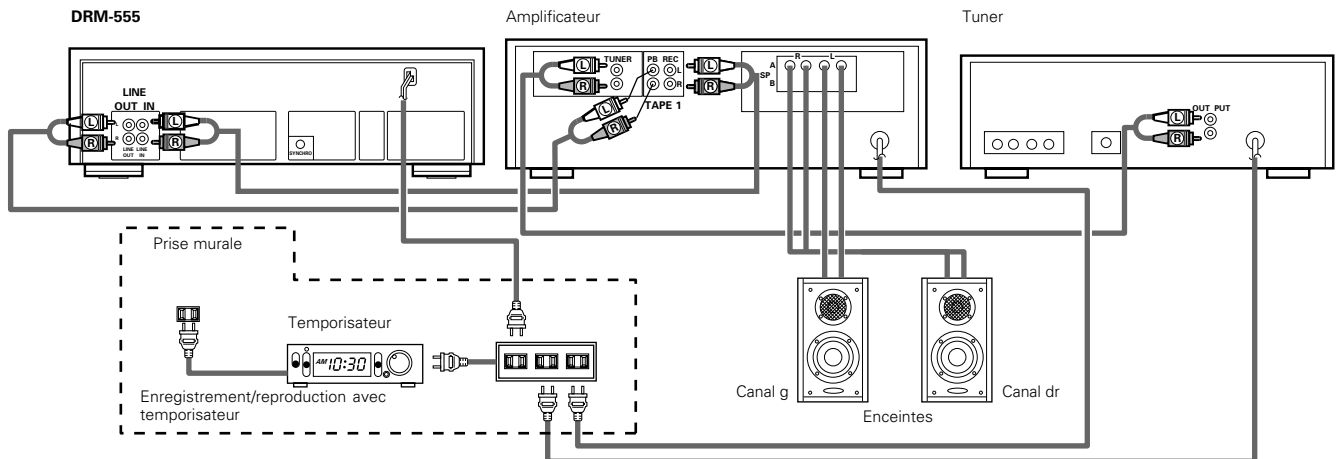

#### • Procédure d'enregistrement avec temporisateur

1. Vérifier les connexions, en particulier celles d'alimentation.
2. Allumer l'interrupteur d'alimentation de chaque appareil.
3. Accorder le tuner à la station souhaitée.
4. Charger la cassette pour l'enregistrement. (Vérifier que l'onglet anti-effacement n'a pas été éliminé; s'il a été, recouvrir les évidements avec du ruban adhésif.)
5. Régler le sélecteur Dolby NR (DOLBY NR) dans la position appropriée.
6. Vérifier la commande de contrôle à la position SOURCE.
7. Ajuster le niveau d'entrée d'enregistrement.
8. Régler la position de démarrage de la bande.
9. Régler le sélecteur de temporisateur (TIMER) sur "REC".



10. Régler le temporisateur audio à l'heure souhaitée. Il effectuera la mise sous tension à l'heure pré-réglée.

※ La procédure ci-dessus permet l'enregistrement avec temporisateur. A l'heure pré-réglée, les appareils seront mis sous tension et le programme FM pourra être enregistré.

#### • Reproduction avec temporisateur

1. Vérifier les connexions, en particulier celles d'alimentation.
2. Allumer l'interrupteur d'alimentation de chaque appareil.
3. Charger la cassette pré-enregistrée à reproduire.

4. Régler le sélecteur Dolby NR (DOLBY NR) à la position correcte.
5. Régler le sélecteur de contrôle de l'amplificateur sur TAPE.
6. Appuyer sur la touche de lecture (PLAY) et jouer la bande; ajuster le niveau de reproduction.  
Appuyer sur la touche d'arrêt (■ STOP).
7. Régler le sélecteur de temporisateur (TIMER) sur "PLAY".

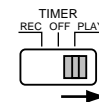

8. Régler le temporisateur audio à l'heure souhaitée. Il effectuera la mise sous tension à l'heure pré-réglée.

※ La procédure ci-dessus permet la reproduction avec temporisateur. A l'heure pré-réglée, les appareils seront mis sous tension et la lecture commencera.

#### Remarques:

- Lire le mode d'emploi du temporisateur avant de l'utiliser.
- Si l'on ne souhaite pas faire d'enregistrement ou de reproduction avec temporisateur, régler le sélecteur de temporisateur (TIMER) sur "OFF".
- Un temporisateur permettant plusieurs opérations "ON/OFF" peut être démarré un nombre illimité de fois jusqu'à la fin de la bande.

## SYSTEME DE REDUCTION DE BRUIT DOLBY B ET C

- Le système de réduction de bruit Dolby réduit substantiellement le bruit de fond de la bande (sifflement) propre au milieu de la cassette. Le Dolby B NR est le plus largement utilisé. Cependant, le Dolby C NR est un développement beaucoup plus récent et représente des améliorations significatives par rapport au Dolby B NR.
- Le bruit de fond de la bande consiste principalement d'informations de haute fréquence, qui est particulièrement gênant pendant des passages doux. Le système Dolby NR augmente le niveau de faible volume des signaux de moyenne et haute fréquence pendant l'enregistrement et réduit le niveau de ces signaux d'une quantité identique pendant la lecture. Il en résulte que le signal de lecture est identique à la source d'origine, mais le niveau du bruit de fond généré par la bande est fortement réduit.

- Le principe de fonctionnement du Dolby C NR est similaire à celui du Dolby B NR excepté pour les courbes de réponse de codage/décodage. L'effet de réduction de bruit obtenu avec le Dolby C NR va jusqu'à 20 dB, comparé à 10 dB avec le Dolby B NR. De plus, le Dolby C NR utilise un réseau d'anti-saturation et un circuit oblique pour apporter une amélioration significative de la gamme dynamique des fréquences moyennes à élevées.

## SYSTEME DE MARGE D'EXTENSION DOLBY HX PRO

Cette platine est équipée d'un système de marge d'extension Dolby HX-PRO. Comme le système fonctionne automatiquement pendant l'enregistrement, aucune commutation ou réglage n'est nécessaire. Le système est efficace avec tout type de bande normal, CrO<sub>2</sub> et métal.

Le système de marge d'extension Dolby HX-PRO fonctionne pendant l'enregistrement pour augmenter le niveau de saturation dans la gamme des aigus. Pour cette raison, la plupart des composants aigus déformés ou perdus pendant l'enregistrement sur des platines cassette conventionnelles sont enregistrés avec plus de fidélité sur la nouvelle platine cassette DENON.

### Caractéristiques du système de marge d'extension Dolby HX-Pro

- (1) La performance des bandes de type normal ou CrO<sub>2</sub> peut être améliorée à un niveau très proche de celui d'une bande de type métal.
- (2) La dynamique dans la gamme des aigus est améliorée de manière significative.
- (3) Comme aucun décodage n'est nécessaire pendant la lecture, le son amélioré peut être écouté sur n'importe quel type de platine cassette, y compris les lecteurs portables et les systèmes audio de voiture.
- (4) Le système fonctionne avec ou sans enclenchement du système Dolby B/C NR.

## ENTRETIEN

### ■ Nettoyage de la tête

Après une longue utilisation, le revêtement de la bande ou de la poussière peut adhérer sur les têtes, provoquant une détérioration du son. Pour cette raison, les pièces décrites dans l'illustration doivent être nettoyées régulièrement. Utiliser un coton-tige humidifié avec une solution d'un produit de nettoyage de tête (comme l'alcool).

### Remarques:

1. Certaines cassettes de nettoyage existant sur le marché ont des effets abrasifs forts et peuvent rayer les têtes. Utiliser toujours de coton-tiges au lieu de cassettes de nettoyage.
2. Comme l'utilisation d'une bande de type métal est apte à collecter plus de poussière sur les têtes, les têtes doivent être nettoyées plus souvent pour profiter au mieux du meilleur son possible.

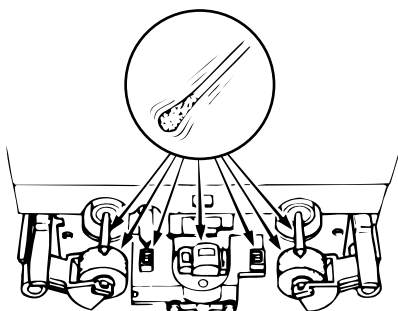

### ■ Nettoyage des galets presseurs et des cabestans

Si les galets presseurs ou les cabestans accumulent de la poussière, le défilement de la bande peut devenir instable avec pour résultat, un glissement pendant l'enregistrement ou la lecture. La bande peut également être endommagée si elle est emmêlée dans le cabestan.

Nettoyer ces pièces avec un coton-tige ou un chiffon doux humidifié d'une solution de nettoyage de tête (comme l'alcool).

### ■ Démagnétisation des têtes

Les têtes deviennent magnétisées après une longue utilisation ou quand des objets fortement magnétisés se trouvent à proximité d'elles. Ceci a comme résultat une génération de bruit, une perte de la gamme haute fréquence et dans des cas extrêmes l'effacement des éléments aigus sur des bandes préenregistrées combiné avec du bruit additionnel.

Les têtes doivent donc être démagnétisées à intervalles réguliers. (Les démagnétiseurs de tête sont vendus séparément chez le revendeur.)

### ■ Comment démagnétiser les têtes

1. Eteindre l'appareil.
2. Mettre sous tension le démagnétiseur à une distance d'au moins 30 cm éloignée des têtes. Amener le démagnétiseur près des têtes et le déplacer lentement en petits cercles quatre ou cinq fois devant chaque tête, en s'assurant de ne pas les toucher.
3. Eloigner lentement le démagnétiseur et l'éteindre lorsqu'il est éloigné d'au moins 30 cm des têtes.

## DEPANNAGE

## Vérifier les points suivants avant de tirer des conclusions de mauvais fonctionnement de la platine cassette stéréo.

1. Toutes les connexions sont-elles correctes?
2. Tous les appareils du système sont-ils utilisés correctement selon les modes d'emploi?
3. Les enceintes et l'amplificateur/récepteur fonctionnent-ils correctement?

Si la platine cassette ne fonctionne toujours pas correctement, vérifier les symptômes énumérés ci-dessous. Si le symptôme ne correspond pas à la liste de vérification, prière de contacter le revendeur DENON.

Symptôme	Cause	Remède
La bande ne défile pas.	<ul style="list-style-type: none"> <li>• Le cordon d'alimentation est débranché.</li> <li>• La bande est relâchée.</li> <li>• La cassette n'est pas chargée correctement.</li> <li>• Cassette défectueuse.</li> </ul>	<ul style="list-style-type: none"> <li>• Vérifier le cordon d'alimentation.</li> <li>• Retendre la bande avec un crayon, etc.</li> <li>• Charger la cassette correctement.</li> <li>• Remplacer la cassette.</li> </ul>
La bande n'est pas enregistrée lorsque la touche d'enregistrement/enregistrement silencieux (REC/REC MUTE) (●) est enfoncée.	<ul style="list-style-type: none"> <li>• Aucune cassette n'est chargée.</li> <li>• Les languettes de protection contre l'effacement sont brisées.</li> </ul>	<ul style="list-style-type: none"> <li>• Charger une cassette.</li> <li>• Recouvrir les ouvertures avec un ruban adhésif.</li> </ul>
Son hululé et déformé.	<ul style="list-style-type: none"> <li>• Les têtes, le cabestan ou le galet presseur sont sales.</li> <li>• La bande est rembobinée trop serré.</li> <li>• Le niveau d'entrée d'enregistrement est trop élevé.</li> <li>• La bande est usée et présente des "lacunes".</li> </ul>	<ul style="list-style-type: none"> <li>• Les nettoyer.</li> <li>• Faire avancer rapidement ou rembobiner pour desserrer l'embobinage de la bande.</li> <li>• Ajuster le niveau d'entrée d'enregistrement.</li> <li>• Remplacer la cassette.</li> </ul>
Bruit excessif.	<ul style="list-style-type: none"> <li>• La bande est usée.</li> <li>• Les têtes, le cabestan ou le galet presseur sont sales.</li> <li>• Les têtes sont magnétisées.</li> <li>• Le niveau d'entrée d'enregistrement est trop faible.</li> </ul>	<ul style="list-style-type: none"> <li>• Les remplacer.</li> <li>• Les nettoyer.</li> <li>• Démagnétiser les têtes.</li> <li>• Ajuster le niveau d'entrée d'enregistrement.</li> </ul>
La gamme haute fréquence (sons aigus) est accentuée.	<ul style="list-style-type: none"> <li>• Le selecteur Dolby NR (DOLBY NR) est réglé incorrectement.</li> </ul>	<ul style="list-style-type: none"> <li>• Régler le selecteur Dolby NR (DOLBY NR) correctement.</li> </ul>
La gamme haute fréquence (sons aigus) est perdue.	<ul style="list-style-type: none"> <li>• Les têtes sont sales.</li> <li>• La bande est usée.</li> </ul>	<ul style="list-style-type: none"> <li>• Les nettoyer.</li> <li>• Les remplacer.</li> </ul>
La bande cassette ne peut pas être retirée.	<ul style="list-style-type: none"> <li>• Si commutateur d'alimentation est hors circuit pendant l'enregistrement ou la lecture et l'unité est arrêtée, il peut y avoir des cas où la cassette ne peut pas être retirée, même si la touche d'éjection (EJECT ▲) est enfoncée.</li> </ul>	<ul style="list-style-type: none"> <li>• Mettre de nouveau commutateur d'alimentation sous tension <b>ON</b> et appuyer ensuite sur la touche d'arrêt (■ STOP).</li> <li>• Appuyer maintenant sur la touche d'éjection (EJECT ▲) pour retirer la bande cassette.</li> </ul>

## SPECIFICATIONS

<b>Type</b>	Chargement de bande vertical; platine cassette double stéréo 2 canaux 4 pistes
<b>Têtes</b>	Tête de lecture x 1 Tête d'enregistrement/lecture x 1 Tête d'effacement (ferrite à double entre-fer) x 1
<b>Moteurs</b>	Servomoteur CC x 1
<b>Vitesse de bande</b>	4,8 cm/sec.
<b>Durée d'avance rapide, rembobinage</b>	Environ 110 sec. avec une cassette C-60
<b>Polarisation d'enregistrement</b>	Environ 105 kHz
<b>Rapport S/B total (à une D.H.T. de 3%)</b>	Dolby C NR allumé: plus de 74 dB (CCIR/ARM)
<b>Fréquence total Réponse en fréquence</b>	20 ~ 17.000 Hz ±3 dB (à -20 dB, bande métal)
<b>Séparation de canaux</b>	Plus de 40 dB (à 1 kHz)
<b>Pleurage et scintillement</b>	0,08% WRMS, ±0,14% avec crête

<b>Entrées de ligne (LINE)</b>	80 mV (-20 dBm) niveau d'entrée au maximum Impédance d'entrée: 50 kΩ/kohms asymétrique
<b>Sorties de ligne (LINE)</b>	775 mV (0 dB) niveau de sortie maximum (sous une charge de 47 kΩ/kohms, niveau enregistrée de 200 pwb/mm)
<b>de casque (PHONES)</b>	1,2 mW niveau de sortie maximum (impédance de charge optimale 8 Ω/ohms ~ 1,2 kΩ/kohms)
<b>Alimentation</b>	60 Hz, la tension est indiquée sur l'étiquette des caractéristiques techniques
<b>Consommation</b>	12 W
<b>Dimensions</b>	434 (L) x 135 (H) x 270 (P) mm
<b>Poids</b>	3,6 kg

\* Les spécifications ci-dessus et la conception sont sujettes à modifications sans préavis.

Réduction de bruit Dolby et HX Pro headroom extension fabriqués sous licence de Dolby Laboratories Licensing Corporation. HX Pro est d'origine Bang & Olufsen. DOLBY, le symbole double-D  et HX PRO sont des marques de Dolby Laboratories Licensing Corporation.

**Precauciones:**

**1. Tratar cuidadosamente el cable de alimentación de energía.**

No dañar ni deformar el cable de alimentación de energía. Al dañarse o deformarse el cable, puede producirse la descarga eléctrica o el funcionamiento deficiente durante el uso. Al desconectarse del tomacorriente de la pared, debe tomarse la ficha y no tirar del cable.

**2. No abrir la placa trasera.**

Para evitar las descargas eléctricas, no debe abrirse la placa trasera. En el caso de producirse algún problema, se ruega tomar contacto con el distribuidor DENON.

**3. No colocar ningún objeto en el interior.**

No colocar objetos metálicos ni derramar líquidos en el interior de la bandeja de casete. Pueden producirse descargas eléctricas o deficiencias del funcionamiento.

**Por favor verifique asegurándose de que los siguientes artículos son empacados en la caja pero separados de la unidad principal.**

- (1) Instrucciones de operación ..... 1
- (2) Cable de conexión ..... 2
- (3) Cable con contacto mini ..... 1

NOMBRE Y FUNCION DE LAS PARTES

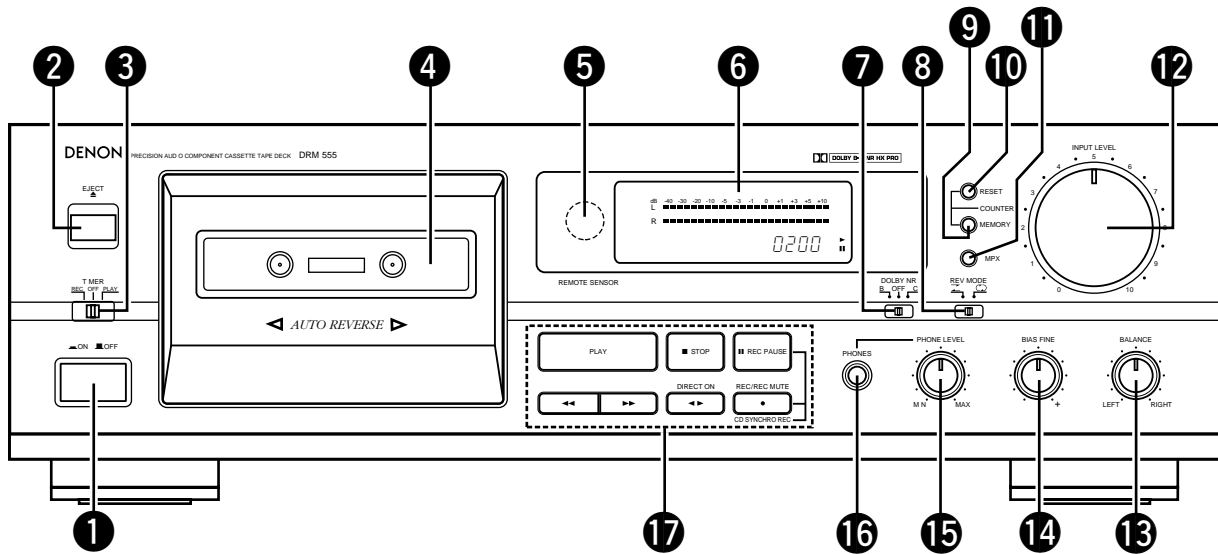

- 1 Interruptor de la alimentación (ON OFF)**
  - Controla el suministro de energía de CA a la bandeja. Una pulsación enciende la bandeja y una segunda pulsación apaga la bandeja.
  - La bandeja se mantiene en el modo de espera (no operativa) durante aproximadamente 2 segundos después del encendido.
- 2 Botón de expulsión (EJECT ▲)**
  - Se oprime este botón para expulsar el casete. Cuando la bandeja esté en operación (pasando la cinta), se oprime primeramente el botón de parada (■ STOP) para parar el desplazamiento de la cinta y luego se oprime el botón de expulsión (EJECT ▲).
- 3 Interruptor de temporización (TIMER)**
  - Este interruptor es para usuario con un temporizador de audio opcional para grabación en ausencia o para reproducción de alarma matutina.
  - Para operación sin temporizador, este interruptor se deberá posicionar en OFF. Vea la página 36.
- 4 Tape del compartimento del casete**
  - En el caso que la tapa de este compartimento no está completamente cerrada, los controles de la bandeja quedan inoperables.
- 5 Sensor de control remoto (REMOTE SENSOR)**
  - La unidad de control remoto no viene incluida con el magnetófono de casete.
  - Las funciones "de reproducción, de bobinado rápido, de rebobinado, de parada, de grabación de pausa, de grabación/silenciamiento de la grabación" pueden ser controladas a distancia mediante la unidad inalámbrica del receptor (receptores de la serie DRA). Para mayores detalles, consulte el manual de instrucciones de un receptor de la serie DRA.

**Precaución:**  
 La unidad permanece conectada a la red de AC aun con el interruptor de la alimentación en la posición OFF.  
 Asegúrese de desenchufar el cable de alimentación cuando deje su hogar por un período prolongado.

- 6 Presentación visual**
- 7 Interruptor Dolby NR (DOLBY NR)**
  - Para grabar o reproducir cintas con reducción de ruido Dolby tipo B o C, ajuste este interruptor a la posición "B" o "C". Ajústelo a la posición "OFF" (desactivado) cuando no desee usar el sistema Dolby NR.
- 8 Interruptor selector de modo de inversión (REV. MODE)**
  - Empee este botón para seleccionar el modo de transporte de la cinta. El modo de inversión puede ser puesto en (reproducción de un solo lado), (reproducción continua).

- 9 Botón de memoria del contador (MEMORY)**
  - Cuando se presiona este botón durante el avance (▶) de la cinta, el rebobinado rápido (◀◀) se parará automáticamente en la posición "0000" del contador de cinta.
  - Cuando se presiona este botón durante el retroceso (◀) de la cinta, el avance rápido (▶▶) se parará automáticamente en la posición "0000" del contador de cinta. Vea la página 35.
- 10 Botón de reposición del contador (RESET)**
  - Al operar el botón, se repone el contador en cero.
- 11 Botón de filtro multiplex (MPX)**
  - La llave botón de filtro multiplex (MPX) debe usarse para la prevenir las interferencias con el circuito de NR Dolby cuando se efectúen las grabaciones codificadas de los programas de FM en estéreo con el sistema de NR Dolby.
  - Cuando se efectúen las grabaciones codificadas con el sistema de NR Dolby de cualquier programa de otra fuente que no sea de FM en estéreo, debe dejarse esta llave en la posición desconectada (botón liberado).
- 12 Controles del nivel de entrada (INPUT LEVEL)**
  - El control de nivel de entrada se ajusta por esta perilla. Los niveles de los canales izquierdo y derecho pueden cambiarse simultáneamente. Vea la página 33.
- 13 Control de balance (BALANCE)**
  - Esta es la perilla para ajustar el equilibrio del nivel de grabación entre los canales izquierdo y derecho. Girar hacia la izquierda para reducir el nivel del canal derecho y hacia la derecha para reducir el nivel del canal izquierdo. Normalmente, debe colocarse la perilla en la posición del clic de retención del centro.
- 14 Control de ajuste de polarización (BIAS FINE)** (para cinta NORMAL, CrO<sub>2</sub> e METAL)
  - Ajustar la polarización normal se obtiene en el centro de la posición del clic de retención. Vea la página 34.
- 15 Control de nivel de auriculares (PHONE LEVEL)**
  - El nivel de salida de los auriculares se ajusta mediante este mando. El nivel de los canales de la izquierda y la derecha puede ser cambiado simultáneamente.
- 16 Jack de fono (PHONES)**
  - Para el goce privado de la música sin molestar a los demás, o para el monitoreo de la grabación, puede enchufarse el juego de auriculares. La impedancia deberá ser de 8 a 1200 Ω/ohmios.

**17 Controles para la operación de la cinta**

PLAY	Botón de reproducción	Se oprime para reproducir la cinta.
■ STOP	Botón de parada	Se oprime para parar la cinta en cualquier modo.
◀◀	Botón de rebobinado	Se oprime para el rebobinado rápido.
▶▶	Botón de bobinado rapido	Se oprime para el bobinado rápido de la cinta.
●	Botón de grabación/silenciamiento de la grabación	Para iniciar la grabación, presione simultáneamente los botones de grabación/silenciamiento de la grabación (REC/REC MUTE) (●) y reproducción (PLAY). Si sólo el botón de grabación/silenciamiento de la grabación (REC/REC MUTE) (●) es presionado, el magnetófono asumirá el modo de pausa de grabación. Si este botón es presionado mientras la unidad se encuentra en modo de pausa de grabación, la función de silenciamiento automático de la grabación será activada, y un espacio en silencio de 5 segundos de duración será grabado en la cinta.
REC PAUSE	Botón de grabación de pausa	Pulse este botón para entrar el modo de pausa de grabación desde el modo de grabación o del silenciamiento en la grabación. Este botón sólo puede ser utilizado durante la grabación.
◀▶	Botón de dirección	Cambia la dirección de transporte de la cinta desde avance "▶" a inversa "◀", y viceversa.

**6 Presentación visual**

- Los indicadores con número dentro de un círculo se encienden al presionar el botón correspondiente.

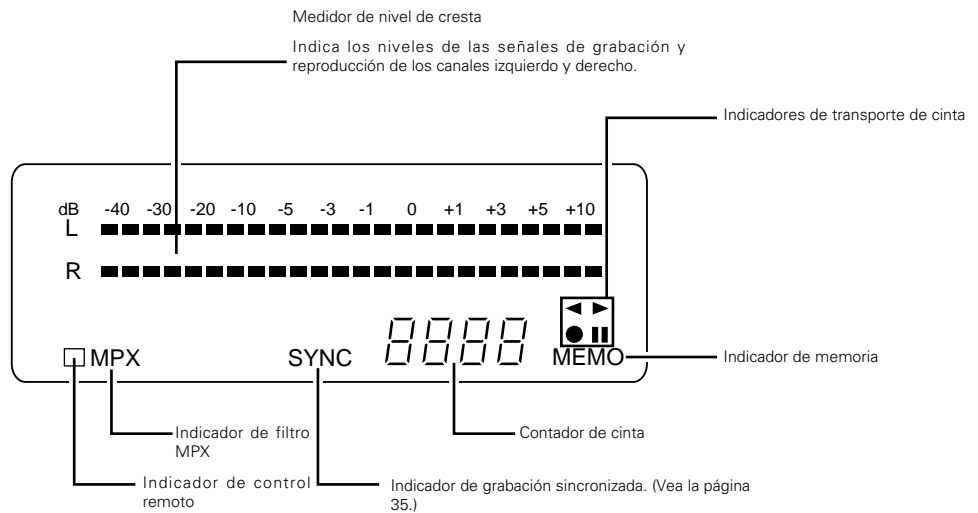

## CONEXION

- Dejar desconectado el sistema completo (incluso esta bandeja de casete) hasta que todas las conexiones entre la bandeja y los demás componentes hayan sido realizadas.

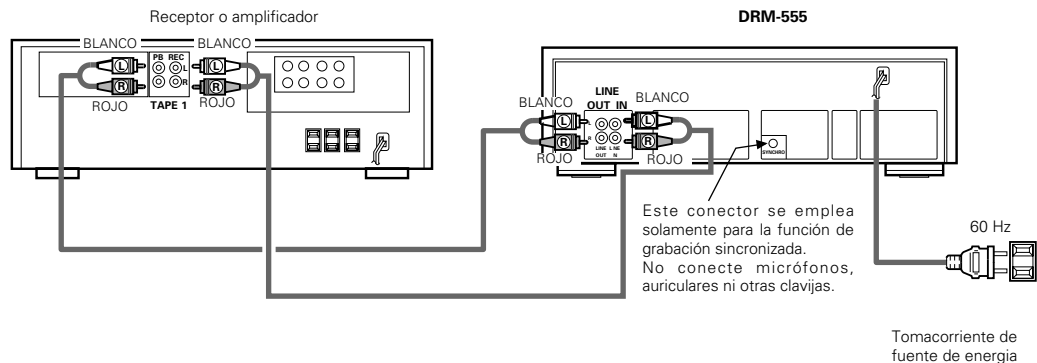

### ■ Conexión de la bandeja al amplificador

- Antes de conectar la bandeja al amplificador, sería una buena práctica revisar el manual de instrucciones del amplificador.
- Utilizar las fichas blancas para el canal izquierdo y las fichas rojas para el canal derecho.

### ■ Copia de la cinta

- Muchos amplificadores y receptores estéreo cuentan con el circuito para la copia de cinta, de manera que pueda realizarse la duplicación de la cinta entre dos o más bandejas de cinta. Se ruega ver el manual de instrucciones del amplificador acerca de la explicación sobre este modo de operación.

### ■ Conexión de auriculares

Para escuchar a través de los auriculares, debe enchufarse la ficha en el jack de PHONES (auriculares).

### ■ Precauciones para la instalación

En el caso que la bandeja se colocara encima o cerca del amplificador, TV o sintonizador, pueden producirse los ruidos (zumbido de inducción) o interferencias de batido (especialmente durante la recepción de AM). En el caso que suceda esto, debe separarse la bandeja de los otros componentes o reorientar su posición.

#### Precaución:

Usted escuchará un sonido mecánico la primera vez que ajuste el interruptor de alimentación a la posición "ON" (activado) después de conectar el cable de alimentación a un tomacorriente. Este sonido lo produce el mecanismo del casete mientras es ajustado a su condición correcta de operación, y es normal. (Si desea emplear una toma de CA de un receptor o amplificador, use una toma "sin interruptor" ("UNSWITCHED").)

## REPRODUCCION

- Conectar el amplificador o receptor.
- Fijar la llave monitor de cinta del amplificador o receptor en la posición TAPE (cinta).
- Los números en la ilustración que sigue señalan el orden en el que se efectúan los pasos de la operación.

- 1 Presione el interruptor de la alimentación para colocarlo en la posición ON.
- 2 Presione el botón de expulsión (EJECT ▲) para abrir la tapa del compartimiento de casete.
- 3 Cargue un casete de cinta y cierre la tapa del compartimiento de casete.
- 4 Para reproducir una cinta que haya sido grabada con reducción de ruido Dolby, ajuste el interruptor Dolby NR (DOLBY NR) a la posición que corresponda al sistema usado durante la grabación de la cinta.
- 5 Presione el botón de dirección (◀▶) para seleccionar la dirección del transporte de cinta.

Dirección de transporte	Indicatore
Avance	▶
Inverso	◀

- 6 Seleccione el tipo de transporte de cinta con el interruptor selector de modo de inversión (REV. MODE).

Mode	Posición del interruptor
Para escuchar sólo un lado	⌂
Para escuchar reproducciones repetidas de ambos lados	↻

- 7 Presione el botón de reproducción (PLAY) para comenzar la reproducción.
- 8 Presione el botón de parada (■ STOP) para detener la reproducción.
  - En el modo de reproducción continua (interruptor selector de modo de inversión (REV. MODE) ajustado a la posición ↻), ambos lados de la cinta serán reproducidos 5 veces, después de lo cual la reproducción se detendrá automáticamente.
  - Si se usan diferentes tipos de reducción de ruido Dolby para grabación y reproducción, la respuesta de reproducción se verá afectada adversamente.
  - Si se desconecta la alimentación durante el transporte de la cinta, es probable que usted no pueda extraer el casete de la unidad al presionar el botón de expulsión (EJECT ▲). Si esto sucediera, conecte la alimentación antes de presionar el botón de expulsión (EJECT ▲).



■ SISTEMA DE BUSQUEDA DE MUSICA

La función de búsqueda de musica detecta las secciones en blanco (al menos de cuatro segundos) entre selección y selección para saltar de la actual selección al comienzo de la siguiente o volver al comienzo de la selección actual y continuar la reproducción.

1. Para avanzar desde la selección que esté siendo reproducida hasta el principio de la siguiente selección (CUE):  
 Presione el botón de reproducción (PLAY), presione el botón de bobinado rápido (▶▶) si la cinta está siendo transportada en dirección de avance (▷).  
 Presione el botón de reproducción (PLAY), presione el botón de rebobinado (◀◀) si la cinta está siendo transportada en dirección de retroceso (◀).  
 El indicador de transporte de la cinta destellará.  
 El magnetófono omitirá el resto de la selección que esté siendo reproducida y reanudará automáticamente la reproducción desde el principio de la siguiente selección.

2. Para repetir la reproducción desde el principio de la selección que esté siendo reproducida (REVIEW):  
 Presione el botón de reproducción (PLAY), presione el botón de rebobinado (◀◀) si la cinta está siendo transportada en dirección de avance (▷).  
 Presione el botón de reproducción (PLAY), presione el botón de bobinado rápido (▶▶) si la cinta está siendo transportada en dirección de retroceso (◀).  
 El indicador de transporte de la cinta destellará.  
 El magnetófono rebobinará la cinta hasta el principio de la selección que esté siendo reproducida y reanudará automáticamente la reproducción desde dicho punto.  
 Esta función es de gran utilidad cuando se desea repetir la selección que está siendo reproducida.



**Advertencias sobre la operación de búsqueda de musica:**

La función de búsqueda opera detectando secciones no grabadas relativamente largas (4~5 seg.) entre selección y selección de cinta. En consecuencia, la función puede operar normalmente en los siguientes casos:

- Grabaciones con charlas o conversaciones interrumpidas.
- Grabaciones con largos periodos de "pianissimo" (musica suave).
- Grabaciones con largos intervalos de silencio.
- Secciones en blanco plagadas de ruidos entre las selecciones.
- Secciones en blanco menores de 4 segundos.
- Aparatos eléctricos generadores de ruido, como electrodomésticos, máquinas de afeitar, taladros, etc., que están funcionando en las cercanías.
- Revisión (REV.) cerca del principio del programa, o búsqueda (CUE) cerca del final del programa.

**GRABACION**

- Conectar el componente de la fuente de grabación (sintonizador, amplificador, etc.)
  - Fijar la llave monitor de cinta del amplificador o receptor en la posición SOURCE (fuente).
- ① Presione el interruptor de la alimentación al a posición  ON.
  - ② Cargue un casete de cinta.  
(Verifique que las lengüetas de prevención de borrados accidentales de la caja del casete no hayan sido quitadas).
  - ③ Usando el interruptor Dolby NR (DOLBY NR), seleccione el tipo de reducción de ruido Dolby apropiado para la grabación.
  - ④ Presione el botón de dirección (◀▶) para seleccionar la dirección del transporte de cinta.
  - ⑤ Seleccione el tipo de transporte de cinta con el interruptor selector de modo de inversión (REV. MODE).

Mode	Posición del interruptor
Para grabar sólo en un lado	
Para grabar continuamente en ambos lados	

- ⑥ Presione el botón de grabación/silenciamiento de la grabación (REC/REC MUTE) (●) para ajustar el modo de pausa de grabación. El indicador ●  se iluminará.
- ⑦ Ajuste el nivel de grabación con el controles del nivel de entrada (INPUT LEVEL) mientras se observa el medidor de nivel punta.
- ⑧ Presione el botón de reproducción (PLAY), para comenzar la grabación.  
El indicador de reproducción (◀◁ o ▷▷) y el indicador ● se iluminarán durante la grabación.
- ⑨ Para hacer una pausa en la grabación, presione el botón de grabación de pausa (|| REC PAUSE). Presione el botón de reproducción (PLAY) para reasumir la grabación.
- ⑩ Para detener la grabación, presione el botón de parada (■ STOP).

**Precaución:**

- Tenga cuidado de no borrar grabaciones importantes por error. El inicio accidental de la grabación se producirá en los siguientes casos:
  1. Cuando el botón de reproducción (PLAY) sea presionado mientras el indicador ● está encendido.
  2. Cuando los botones de reproducción (PLAY) y grabación/silenciamiento de la grabación (REC/REC MUTE) (●), sean presionados al mismo tiempo.
 La mejor forma de evitar borrados accidentales es desprender de la cubierta del casete las dos lengüetas de protección contra borrados.

■ NIVEL CORRECTO DE GRABACION

El nivel de grabación excesivamente alto puede saturar la cinta y causar distorsiones. Por otra parte, cuando los niveles de grabación estuvieran excesivamente bajos, pueden resultar notables los ruidos residuales en los pasajes suaves. El nivel correcto de grabación es el factor más importante para lograr grabaciones bien equilibradas.

■ AJUSTE DE LA POLARIZACION DE GRABACION

Para obtener los mejores resultados de grabación, es esencial que se realice el monitoreo durante el proceso de grabación y comparar con diversas grabaciones para formar su propio juicio.

El magnetófono de casete DENON está equipado con el control de ajuste de polarización (BIAS FINE) para ajustar la corriente de polarización a los diferentes tipos y marcas de cinta de grabación. En la posición del clic del centro, la bandeja queda ajustada al nivel de polarización de referencia para las cintas NORMAL, CrO<sub>2</sub> y METAL. Si el resultado de la grabación en esta posición tuviera las altas frecuencias excesivamente acentuadas o excesivamente bajas, puede resultar útil el control de ajuste de polarización (BIAS FINE) para lograr los mejores resultados.

Para acentuar las frecuencias altas (sonidos agudos), debe girarse el control de polarización en dirección (BIAS FINE) contraria a las agujas del reloj para reducir la corriente de polarización. Si la distorsión fuera de mejor interés que la respuesta de alta frecuencia, debe girarse el control en dirección de las agujas del reloj para incrementar la corriente de polarización.

■ TECLA DE REC/REC MUTE REC PAUSE (grabación/enmudecimiento pausa de grabación)

1. Cuando se desee establecer un espacio de alrededor de 5 segundos de la parte no grabada:  
Oprimir la botón de grabación/silenciamiento de grabación (REC/REC MUTE) (●). El grabador establecerá automáticamente una parte no grabada de alrededor de 5 segundos y quedará en estado de espera de grabación.
2. Para establecer un espacio no grabado de alrededor de 5 segundos después del estado de espera:  
Al oprimir la botón de grabación/silenciamiento de grabación (REC/REC MUTE) (●), el grabador entra en estado de no grabación, establece automáticamente un espacio no grabado de alrededor de 5 segundos y pasos al estado.
3. Para cancelar el estado de no grabación (estado de REC MUTE):  
Oprimir la botón de grabación de pausa (■ REC PAUSE) y el grabador cancela el estado de no grabación y queda en estado de espera.
4. Para extender el estado de no grabación (estado de REC MUTE) por otros 5 segundos o más:  
Oprimir la botón de grabación/silenciamiento de grabación (REC/REC MUTE) (●) y la parte no grabada se extiende automáticamente por otros 5 segundos.

AJUSTE DEL REDUCTOR DE LUMINOSIDAD

En el DRM-555, la luminosidad del visualizador puede ajustarse en siete pasos.

Para aumentar la luminosidad del visualizador, presione el botón de bobinado rápido (▶▶) al mismo tiempo que presiona el botón de parada (■ STOP).

Para reducir la luminosidad del visualizador, presione simultáneamente el botón de rebobinado (◀◀) y el botón de parada (■ STOP).

El visualizador viene inicialmente ajustado al máximo nivel de luminosidad.

FUNCION DE GRABACION SINCRONIZADA

- La operación de grabación sincronizada puede efectuarse usando la unidad en combinación con un reproductor CD DENON que tenga capacidad de grabación sincronizada.
- Conexión del conector de sincronización (SYNCHRO) Conecte el conector de sincronización (SYNCHRO) a un reproductor CD DENON que esté equipado con un conector SYNCHRO, y efectúe luego una grabación sincronizada. Emplee el cable de conexión proporcionado con este magnetófono de casete.
- Encienda su amplificador o receptor y el reproductor CD.
- Luego, ajuste el interruptor de monitor de su amplificador o receptor a la posición de fuente.

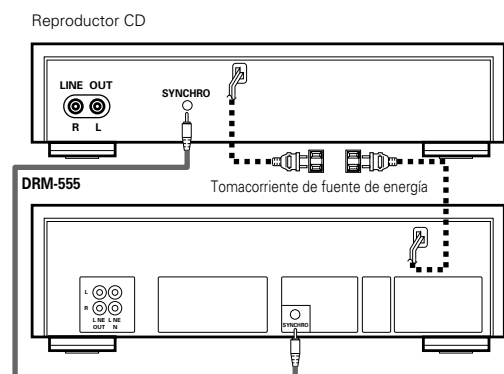

- ① Cargar la cinta casete, e introducir el disco que desee reproducir en el reproductor CD.
- ② Seguir las instrucciones de grabación de la página 33, ajustar el modo Dolby NR y el nivel de entrada.
- ③ Ponga el reproductor CD en modo de detención o pausa.
- ④ Presione simultáneamente el botón de grabación/silenciamiento de la grabación (REC/REC MUTE) (●) y el botón de grabación de pausa (■ REC PAUSE). El magnetófono de casete y el reproductor CD asumirán automáticamente el modo de grabación sincronizada. El indicador "SYNC" se destellará en el magnetófono de casete, y el modo de grabación sincronizada será indicado en el reproductor CD.  
(Para mayores detalles, consulte el manual de instrucciones del reproductor CD.)
- ⑤ Para detener la operación de grabación sincronizada, presione el botón de parada (■ STOP) de la magnetófono de casete y el botón de parada del reproductor CD.  
El modo de grabación sincronizada será cancelado tanto en el magnetófono de casete como en el reproductor CD.
- ⑥ Para detener temporalmente la operación de grabación sincronizada, presione el botón de parada (■ STOP) del reproductor CD. Un espacio en blanco de 5 segundos de duración será creado en la cinta, después de lo cual el magnetófono asumirá el modo de pausa de grabación. El indicador "SYNC" destellará.  
Para reanudar la operación de grabación sincronizada, presione el botón de reproducción (PLAY) del reproductor CD.

**Notas:**

- Si la operación de grabación sincronizada es iniciada sin que el reproductor CD se encuentre en modo de detención o pausa, o sin que se haya cargado un disco en él, el indicador "SYNC" del magnetófono de casete destellará y el magnetófono asumirá el modo de pausa de grabación hasta que la grabación sincronizada sea posible en el reproductor CD.
- En el modo de grabación solo funcionará el botón de parada (■ STOP).

**Precaución:**

- No ponga el magnetófono de casete en modo de grabación sincronizada cuando el reproductor CD se encuentre en modo de reproducción. Asegúrese también de no desconectar la alimentación al magnetófono de casete o reproductor CD durante la operación de grabación sincronizada, pues esto podría causar mal funcionamiento.
- Al usar las funciones de edición del reproductor CD durante la operación de edición, asegúrese de seleccionar una cinta de duración suficiente.

## OPERACION DEL CONTADOR DE CINTA

### 1) Contador de cinta

- (1) Oprimir el botón de reposición del contador (RESET) para reponer el contador en "0000".
- (2) Con el uso de las funciones de reproducción, de bobinado rápido o de rebobinado, la lectura del contador cambia para indicar la posición de índice.
  - Durante las operaciones de grabación y reproducción, el contador es útil para conocer la ubicación de los programas existentes o la posición donde la grabación debe iniciarse.
  - La lectura de este contador no coincide con ninguna de las otras bandejas.

### 2) Memoria de parada

- (1) Durante la grabación o reproducción, usted podrá usar la función de detención por memoria para localizar un punto específico de la cinta. Presione el botón de reposición del contador (RESET) en el punto deseado.
- (2) Luego, presione el botón de memoria del contador (MEMORY); el indicador MEMO se iluminará.

- (3) Cuando se presiona el botón de rebobinado (◀◀) durante el avance de la cinta (▷) o cuando se presiona el botón de bobinado rápido (▶▶) durante el retroceso de la cinta (◀), la cinta avanza o retrocede rápidamente y se para automáticamente cuando llega a la indicación "0000".
  - La precisión de la posición actual memoria de parada es dentro de -5 cuentas ("0000" - " -0005 ") en la dirección de avance (▷) y dentro de +5 cuentas ("0000" - "0005") en la dirección de retroceso (◀). Después de esto, la unidad necesitará varios segundos para ejecutar operaciones correctivas.

**Precaución:**

Cuando la operación de detención por memoria sea efectuada después de haber adelantado o rebobinado repetidamente la cinta, podrá suceder que la cinta no se detenga en la posición correcta.

## GRABACION/REPRODUCCION CON TEMPORIZADOR

La grabación y reproducción con temporizador se puede hacer utilizando cualquier temporizador de audio disponible en el mercado.

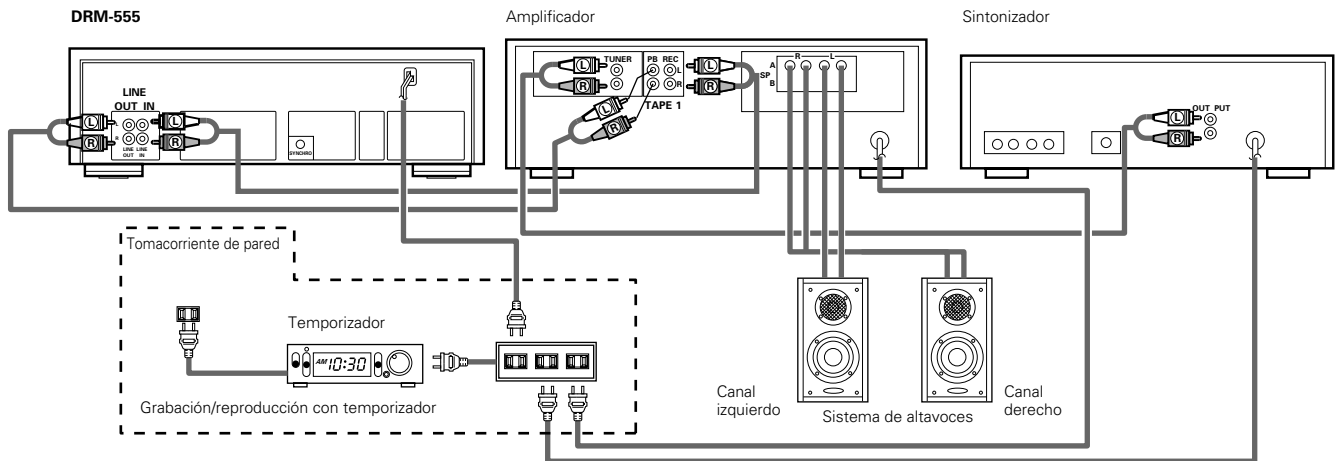

### • Procedimiento de grabación con temporizador

1. Asegúrese de que todas las conexiones, especialmente las de alimentación están correctas.
2. Active el interruptor de alimentación de cada uno de los aparatos.
3. Sintonice la estación deseada en el sintonizador.
4. Cargue la cinta para grabar. (Asegúrese de que la lengüeta) protectora de borrado no está rota; si lo está, tape el agujero con cinta de plástico).
5. Posicione debidamente el interruptor Dolby NR (DOLBY NR).
6. Verifique que el interruptor de monitoreo está posicionado en SOURCE.
7. Ajuste el nivel de entrada de grabación.
8. Ajuste la posición de inicio de cinta.
9. Posicione en "REC" el interruptor de temporización (TIMER).
10. Ajuste a la hora deseada el temporizador de audio. El temporizador de audio conectará la alimentación a la hora deseada.

※ Con el procedimiento mencionado se puede lograr una grabación controlada por temporizador.

Cuando llega la hora preajustada, se conecta la alimentación y comienza la grabación de emisión en FM.

### • Procedimiento de grabación con temporizador

1. Asegúrese de que todas las conexiones, especialmente las de alimentación están correctas.
2. Active el interruptor de alimentación de cada uno de los aparatos.
3. Cargue la cinta previamente grabada que va a reproducir.
4. Posicione debidamente los interruptor Dolby NR (DOLBY NR).
5. Posicione en TAPE el interruptor de monitoreo del amplificador.
6. Pulse el botón de reproducción (PLAY) y reproduzca la cinta; ajuste el nivel de reproducción.  
Presione el botón de parada (■ STOP).
7. Posicione en PLAY el interruptor de temporización (TIMER).
8. Ajuste a la hora deseada el temporizador de audio. El temporizador de audio conectará la alimentación a la hora deseada.

※ Con el procedimiento mencionado se puede lograr una reproducción por temporizador.

Cuando llega la hora preajustada, se conecta la alimentación y comienza la reproducción.

### Notas:

- Sírvase leer las instrucciones de funcionamiento con temporizador antes del uso.
- Si no quiere grabar ni reproducir con temporizador, posicione en OFF el interruptor del temporizador (TIMER).
- Cuando utilice temporizadores para varias operaciones de ON/OFF, el funcionamiento de inicio de temporizador puede continuar un número ilimitado de veces hasta que se acabe la cinta en la máquina.

## SINTOMAS QUE SUELEN CONFUNDIRSE CON LAS AVERIAS

Deben seguirse los siguientes pasos antes de considerar como falla de funcionamiento.

1. ¿Están correctamente realizadas las conexiones?
2. ¿Se está operando correctamente el aparato de acuerdo con las instrucciones de operación?
3. ¿Están funcionando correctamente los altoparlantes y los amplificadores?

En el caso que aún no funcionara correctamente la bandeja de cinta, debe revisarse nuevamente de acuerdo con la lista de comprobaciones que se detalla a continuación. Si los síntomas no correspondieran a la lista de revisiones, se ruega tomar contacto con el distribuidor DENON.

Síntomas	Causas	Contramedidas
Cable de energía desconectado.	<ul style="list-style-type: none"> <li>• Cable de energía desconectado.</li> <li>• Cinta floja.</li> <li>• El casete no está correctamente cargado.</li> <li>• Casete defectuoso.</li> </ul>	<ul style="list-style-type: none"> <li>• Revisar el cable de energía.</li> <li>• Bobinar la cinta con un lápiz, etc.</li> <li>• Cargar correctamente el casete.</li> <li>• Reemplazar el casete.</li> </ul>
La cinta no se graba al oprimirse el botón de grabación/silenciamiento de la grabación (REC/REC MUTE) (●).	<ul style="list-style-type: none"> <li>• No está cargado el casete.</li> <li>• Está rota la oreja de prevención de borrado.</li> </ul>	<ul style="list-style-type: none"> <li>• Cargar el casete.</li> <li>• Cubrir el hueco con cinta de plástico.</li> </ul>
Ululación o distorsión de sonido.	<ul style="list-style-type: none"> <li>• Suciedad del cabezal, cabrestante o rodillo de arrastre.</li> <li>• Cinta bobinada con excesiva tensión.</li> <li>• Nivel de entrada de grabación excesivamente alto.</li> <li>• Cinta desgastada con fallas de grabación.</li> </ul>	<ul style="list-style-type: none"> <li>• Limpiar los mismos.</li> <li>• Efectuar el bobinado rápido o rebobinado para aflojar el bobinado de la cinta.</li> <li>• Ajustar el nivel de entrada de grabación.</li> <li>• Reemplazar la cinta.</li> </ul>
Ruido excesivo.	<ul style="list-style-type: none"> <li>• Cinta desgastada.</li> <li>• Suciedad del cabezal, cabrestante o rodillo de arrastre.</li> <li>• Cabezales magnetizados.</li> <li>• Nivel de entrada de grabación excesivamente bajo.</li> </ul>	<ul style="list-style-type: none"> <li>• Reemplazar los mismos.</li> <li>• Limpiar los mismos.</li> <li>• Desmagnetizar los cabezales.</li> <li>• Ajustar el nivel de entrada de grabación.</li> </ul>
Se acentúa la alta frecuencia (sonidos agudos).	<ul style="list-style-type: none"> <li>• El interruptor Dolby NR (DOLBY NR) está incorrectamente fijado.</li> </ul>	<ul style="list-style-type: none"> <li>• Posicione correctamente el interruptor Dolby NR (DOLBY NR).</li> </ul>
Falta de alta frecuencia (agudos).	<ul style="list-style-type: none"> <li>• Cabezales sucios.</li> <li>• Cinta gastada.</li> </ul>	<ul style="list-style-type: none"> <li>• Limpiar los mismos.</li> <li>• Reemplazar la cinta.</li> </ul>
No puede sacarse la cinta de casete.	<ul style="list-style-type: none"> <li>• Si se apaga el interruptor de la alimentación durante la grabación o la reproducción y se detiene la unidad, pueden existir casos en los que el casete no pueda ser extraído, aun cuando se pulse el botón de expulsión (EJECT ▲).</li> </ul>	<ul style="list-style-type: none"> <li>• Encienda el interruptor de la alimentación <b>ON</b> nuevamente, y luego pulse el botón de parada (■ STOP).</li> <li>• Luego, oprimir la botón de expulsión (EJECT ▲) en el modo de parada para sacar la cinta de casete.</li> </ul>

## ESPECIFICACIONES

<b>Tipo</b>	Casete estéreo de rebobinado, 2 canales, 4 pistas, inserción vertical de la cinta.	<b>Entradas</b>	
<b>Cabezales</b>	Cabezal de reproducción x 1, Cabezal de grabación/reproducción x 1 Cabezal de borrado (ferrita, doble entrehierro) Cabezal de reproducción x 1	<b>Línea</b>	Nivel de entrada máxima 80 mV (-20 dBm) Impedancia de entrada: 50 kΩ/k.ohmios desequilibrados
<b>Motores</b>	Servomotor de CC x 1	<b>Salidas</b>	
<b>Velocidad de la cinta</b>	4,8 cm/seg.	<b>Línea</b>	Nivel de salida máxima 775 mV (0 dB) (con carga de 47 kΩ/k.ohmios, nivel de grabación de 200 pwb/mm)
<b>Tiempo de bobinado rápido y rebobinado</b>	Aprox. 110 seg. con casete C-60	<b>Auricular</b>	Nivel de salida máxima 1,2 mW (impedancia de carga óptima 8 Ω/ohmios ~ 1,2 kΩ/k.ohmios)
<b>Polarización de grabación</b>	Aprox. 105 kHz	<b>Fuente de energía</b>	Compatible para 60 Hz, Las tensiones se indican en el rótulo de las características de régimen.
<b>Relación de señal/ruido global (al nivel de distorsión armónica global de 3%)</b>	Con sistema NR (reducción de ruido) Dolby C Más de 74 dB (CCIR/ARM)	<b>Consumo de energía</b>	12 W
<b>Respuesta de frecuencia total</b>	20 ~ 17.000 Hz ±3 dB (a -20 dB con cinta de METAL)	<b>Dimensiones</b>	434 (ancho) x 135 (alto) x 270 (fondo) mm
<b>Separación de canales</b>	Más de 40 dB (a 1 kHz)	<b>Peso</b>	3,6 kg
<b>Lloro y tremolación</b>	0,08% WRMS, lloro de pico ±0,14%		

\* Las especificaciones y el estilo de diseño que se indican arriba, están sujetos a cambios por modificación.

Reducción de ruido Dolby y HX Pro headroom extension fabricados bajo licencia de Dolby Laboratories Licensing Corporation. HX Pro producido por Bang & Olufsen. DOLBY, el símbolo de la D doble  y HX PRO son marcas de Dolby Laboratories Licensing Corporation.

**MEMO**

## DENON SERVICE NETWORK/服務網絡

- Please contact one of our overseas service centers, listed below, for follow-up service consultation.
- Adressez-vous à nos centres de service d'outre-mer indiqués ci-dessous, pour le service après-vente.
- Para consultas de servicio porfavor diríjirse a cualquiera de nuestros centros de servicio en el extranjero, enlistados abajo.

<b>Australia</b>	AWA Audio Products Pty Ltd. 67 O'Riordan Street, Alexandria NSW 2015, Australia Tel: (02) 9669-3477 Fax: (02) 9578-0140
<b>Austria</b>	Digital-Professional-Audio Vertriebsges.m.b.H., 1170 Wien, Rupertusplatz 3 Tel: 0222-4501006~9, Fax: 0222-457679
<b>Belgium</b>	Transtel-Sabima P.V.B.A. Harmoniestraat 13, 2018 Antwerpen 1, België Tel: 03-237-3607
<b>Canada</b>	Denon Canada Inc. 17 Denison Street, Markham Ontario, Canada L3R 1B5 Tel: 905-475-4085 Fax: 905-475-4159
<b>China</b>	Shanghai Denon Products Service Co., Ltd. Room 1504, A Building 527 Huaihai Zhong Road, Shanghai 200020, P.R.C. Tel: (021)53062078 上海天龍音響產品服務有限公司 中國上海市淮海中路527號A樓1504室 郵編：200020 電話：(021)53062078
<b>Czecho</b>	EUROSTAR OSTORAVA s.r.o. Za Vokovikou vozovnou 369/5, 161 00 Praha 6 Tel: 2-316-3690 Fax: 2-316-6852
<b>Denmark</b>	Hifi Klubben A/S Dali Alle 1, 9610 Noerager, Denmark Tel: 45-96 72 10 00 Fax: 45-96 72 10 14
<b>Finland</b>	Suomen Hi-Fi Klubi OY Nylandsgatan 4-6, Helsingfors Tel: 0644401
<b>France</b>	Denon France S.A. 3 Boulevard Ney, 75018 Paris Tel: 44-89-68-69
<b>F.R. Germany</b>	Denon Electronic GmbH Halskestraße 32, 40880 Ratingen Tel: 02102-4985-0
<b>Greece</b>	KINOTECHNIKI LTD. 47 Stournara Str., Athens Tel: 380-6998
<b>Hong Kong</b>	Denon Hong Kong Ltd., 11/F North, Somerset House 979 King's Road, Quarry Bay, Hong Kong Tel: 2516-6862, Fax: 2516-5940
<b>Iceland</b>	Japis Ltd. Brautarholt 2, Box 396, 121 Reykjavik, Iceland Tel: 5625200
<b>Indonesia</b>	PT Autoaccindo Jaya. Cideng Barat No. 7 Jakarta, Indonesia Tel: 633-2730
<b>Italy</b>	Melchioni S.P.A. Via P. Colletta 37-20135 Milano Tel: (02) 57941
<b>Korea</b>	DAIYOUNG Industrial Co.,Ltd. 1027-5, Bangbae-dong, Seocho-gu, Seoul 137-060 Korea Tel: 02-588-3960 Fax: 02-586-3721
<b>Malaysia</b>	Pertama Audio (PJ) Sdn. Bhd. 38, 40 & 42 Jalan PJS 11/28A Sunway Metro Bandar Sunway 46510 Selangor, Malaysia Tel: 03-7378888 Fax: 03-7378188
<b>Mexico</b>	Labrador, S.A. de C.V. Zamora No. 154 Col. Condesa 06140 Mexico, D.F. Tel: 286 55 09 Fax: 286 34 62
<b>Netherlands</b>	Penhold B.V. Poppenbouwing 58, NL-4191 NZ Geldermalsen, Netherland Tel: 31-345-588 080 Fax: 31-345-588 085
<b>New Zealand</b>	Avalon Audio Corpn. Limited 119 Wellesley Street, Auckland 1, New Zealand Tel: 09-779-351, 09-775-370
<b>Norway</b>	Hi-Fi Klubben Box 70 Ankertorget, 0133 Oslo 1 Tel: 02-112218
<b>Poland</b>	HORN DISTRIBUTION ul. Nowoursynowska 131R (wjazd od ul. Rosota) 02-975 Warszawa Tel: 22-649-3071 Fax: 22-649-3199
<b>Portugal</b>	Videoacustica Qta. Do Paizinho-Armazém 5-Estrada De Circunvalação-Apart. 3127 1303 Lisboa Codex Tel: 2187004/2187096
<b>Singapore</b>	Denon Electronics Singapore Pte Ltd. 257 Selegie Road #03-257 Selegie Complex Singapore 188350 Tel: 65-339-1181 Fax: 65-339-8366
<b>Spain</b>	Gaplasa S.A. Conde de Torroja, 25, 28022 Madrid Tel: 91-329-42-63
<b>Sweden</b>	Sveriges Hi-Fi Klubb Box 5116, S-402 23 Göteborg Tel: 031-200040
<b>Switzerland</b>	Diethelm & Co., AG. Grindelstrasse 5, 8303 Bassersdorf Tel: 01-838-1611
<b>Taiwan R.O.C.</b>	Taiwan Kolin Co., Ltd. 10th Fl., 86, Sec. 1, Chung-king S. Rd., Taipei, Taiwan R.O.C. Tel: (02) 314-3151 (20 Lines) Fax: (886) 02-3614037 Telex: 11102 TKOLIN
<b>進口廠商</b>	KOLIN 歌林股份有限公司 台北市重慶南路一段86號10樓 電話：(02) 314-3151
<b>Thailand</b>	Mahajak Development Co., Ltd. 6th Fl., Mahajak Building, 46 Sukhumvit 3 (Nananua), Klongteoy, Prakranong, Bangkok 10110 Tel: 256-0020
<b>United Kingdom &amp; Eire</b>	Hayden Laboratories Ltd. Hayden House, Chiltern Hill, Chalfont St. Peter Gerrards Cross, Bucks, SL9 9UG Tel: 01753-888447
<b>U.S.A.</b>	DENON ELECTRONICS, a Division of Deonon Corporation (U.S.A.) 222 New Road Parsippany, NJ07054, U.S.A., Tel: 973-575-7810, Fax: 973-575-1213

\* If there is no service center in your local area, consult the outlet where the equipment was purchased.

\* S'il n'y a aucun centre de service dans votre région, consultez votre revendeur.

\* Si no hay centros de servicio en su área local, consulte en donde haya comprado su equipo.

H80801

**NIPPON COLUMBIA CO., LTD.**

14-14, AKASAKA 4-CHOME, MINATO-KU, TOKYO 107-8011, JAPAN

Telephone: (03) 3584-8111

Cable: NIPPON COLUMBIA TOKYO Telex: JAPANOLA J22591

PRODUCED BY NIPPON COLUMBIA CO., LTD. (ALL RIGHT RESERVED) 511 3380 007  811